

ශ්‍රී ලංකා විභාග දෙපාර්තමේන්තුව ශ්‍රී ලංකා විභාග දෙපාර්තමේන්තුව ශ්‍රී ලංකා විභාග දෙපාර්තමේන්තුව ශ්‍රී ලංකා විභාග දෙපාර්තමේන්තුව ශ්‍රී ලංකා විභාග දෙපාර්තමේන්තුව  
 இலங்கைப் பரீட்சைத் திணைக்களம் இலங்கைப் பரීட்சைத் திணைக்களம் இலங்கைப் பரීட்சைத் திணைக்களம் இலங்கைப் பரීட்சைத் திணைக்களம் இலங்கைப் பரීட்சைத் திணைக்களம்  
 Department of Examinations, Sri Lanka Department of Examinations, Sri Lanka Department of Examinations, Sri Lanka Department of Examinations, Sri Lanka Department of Examinations, Sri Lanka  
 ශ්‍රී ලංකා විභාග දෙපාර්තමේන්තුව ශ්‍රී ලංකා විභාග දෙපාර්තමේන්තුව ශ්‍රී ලංකා විභාග දෙපාර්තමේන්තුව ශ්‍රී ලංකා විභාග දෙපාර්තමේන්තුව ශ්‍රී ලංකා විභාග දෙපාර්තමේන්තුව  
 இலங்கைப் பரීட்சைத் திணைக்களம் இலங்கைப் பரීட்சைத் திணைக்களம் இலங்கைப் பரීட்சைத் திணைக்களம் இலங்கைப் பரීட்சைத் திணைக்களம் இலங்கைப் பரීட்சைத் திணைக்களம்  
 Department of Examinations, Sri Lanka Department of Examinations, Sri Lanka Department of Examinations, Sri Lanka Department of Examinations, Sri Lanka Department of Examinations, Sri Lanka

**අධ්‍යයන පොදු සහතික පත්‍ර (උසස් පෙළ) විභාගය, 2018 අගෝස්තු**  
**கல்விப் பொதுத் தராதரப் பத்திர (உயர் தர)ப் பரீட்சை, 2018 ஓகஸ்த்**  
**General Certificate of Education (Adv. Level) Examination, August 2018**

**2018.08.15 / 0830 - 1030**

රසායන විද්‍යාව I  
 இரசாயனவியல் I  
 Chemistry I



**පැය දෙකයි**  
**இரண்டு மணித்தியாலம்**  
**Two hours**

**උපදෙස්:**

- \* ආවර්තිතා වගුවක් සපයා ඇත.
- \* මෙම ප්‍රශ්න පත්‍රය පිටු 09 කින් යුක්ත වේ.
- \* සියලු ම ප්‍රශ්නවලට පිළිතුරු සපයන්න.
- \* ගණක යන්ත්‍ර භාවිතයට ඉඩ දෙනු නොලැබේ.
- \* උත්තර පත්‍රයේ නියමිත ස්ථානයේ ඔබේ විභාග අංකය ලියන්න.
- \* උත්තර පත්‍රයේ පිටුපස දී ඇති අනෙක් උපදෙස් සැලකිලිමත් ව කියවන්න.
- \* 1 සිට 50 තෙක් එක් එක් ප්‍රශ්නයට (1), (2), (3), (4), (5) යන පිළිතුරුවලින් නිවැරදි හෝ ඉතාමත් ගැළපෙන හෝ පිළිතුර තෝරා ගෙන, එය උත්තර පත්‍රයේ පිටුපස දැක්වෙන උපදෙස් පරිදි කතිරයක් (X) යොදා දක්වන්න.

සාර්වත්‍ර වායු නියතය  $R = 8.314 \text{ J K}^{-1} \text{ mol}^{-1}$   
 ඇවගාඩරෝ නියතය  $N_A = 6.022 \times 10^{23} \text{ mol}^{-1}$   
 ප්ලැන්ක්ගේ නියතය  $h = 6.626 \times 10^{-34} \text{ Js}$   
 ආලෝකයේ ප්‍රවේගය  $c = 3 \times 10^8 \text{ m s}^{-1}$

1. භූමි අවස්ථාවේ පවතින වායුමය  $\text{Co}^{3+}$  අයනයක ඇති යුගලනය නොවූ ඉලෙක්ට්‍රෝන සංඛ්‍යාව වනුයේ,  
 (1) 1 (2) 2 (3) 3 (4) 4 (5) 5
2. පරමාණුවක පරමාණුක කාක්ෂිකයක හැඩය හා ආශ්‍රිත වන්නේ කුමන ක්වොන්ටම් අංකය/අංක ( $n, l, m_l, m_s$ ) ද?  
 (1)  $l$  (2)  $m_l$  (3)  $n$  හා  $l$  (4)  $n$  හා  $m_l$  (5)  $l$  හා  $m_l$
3. පහත දක්වා ඇති සංයෝගයේ IUPAC නාමය කුමක් ද?  

$$\text{CH}_3\text{CH}_2\underset{\text{Br}}{\text{CH}}-\underset{\text{NO}_2}{\text{C}}=\text{CHCO}_2\text{H}$$
 (1) 4-bromo-3-nitro-2-hexenoic acid (2) 4-bromo-3-nitro-2-hexenoic acid.  
 (3) 3-nitro-4-bromo-2-hexenoic acid (4) 3-nitro-4-bromo-2-hexenoic acid  
 (5) 3-bromo-4-nitro-4-hexenoic acid
4.  $\text{O}_2, \text{H}_2\text{O}, \text{H}_2\text{O}_2, \text{OF}_2$  හා  $\text{O}_2\text{F}_2$  ( $\text{H}_2\text{O}_2$  වලට සමාන ව්‍යුහයක් ඇත.) යන අණු, ඔක්සිජන්හි (O) ඔක්සිකරණ අවස්ථා අඩු වන පිළිවෙළට සැකසූ විට නිවැරදි පිළිතුර වනුයේ,  
 (1)  $\text{O}_2\text{F}_2 > \text{OF}_2 > \text{O}_2 > \text{H}_2\text{O} > \text{H}_2\text{O}_2$  (2)  $\text{H}_2\text{O} > \text{H}_2\text{O}_2 > \text{O}_2 > \text{O}_2\text{F}_2 > \text{OF}_2$   
 (3)  $\text{H}_2\text{O}_2 > \text{O}_2\text{F}_2 > \text{O}_2 > \text{OF}_2 > \text{H}_2\text{O}$  (4)  $\text{OF}_2 > \text{O}_2\text{F}_2 > \text{O}_2 > \text{H}_2\text{O} > \text{H}_2\text{O}_2$   
 (5)  $\text{OF}_2 > \text{O}_2\text{F}_2 > \text{O}_2 > \text{H}_2\text{O}_2 > \text{H}_2\text{O}$
5. කයෝසයනේට් අයනය  $\text{SCN}^-$  සඳහා වඩාත්ම පිළිගත හැකි ලුච්ස් ව්‍යුහය වනුයේ,  
 (1)  $\overset{\ominus}{\text{S}}-\text{C}\equiv\overset{\ominus}{\text{N}}$  (2)  $\overset{\ominus}{\text{S}}=\text{C}=\overset{\ominus}{\text{N}}$  (3)  $\overset{\oplus}{\text{S}}\equiv\text{C}-\overset{\ominus}{\text{N}}$  (4)  $\overset{\ominus}{\text{S}}=\text{C}\equiv\overset{\ominus}{\text{N}}$  (5)  $\overset{\oplus}{\text{S}}\equiv\text{C}=\overset{\ominus}{\text{N}}$
6. ඝනත්වය  $1.03 \text{ g cm}^{-3}$  හා ස්කන්ධය අනුව NaI 3% වන NaI ද්‍රාවණයක මවුලිකතාව ( $\text{mol dm}^{-3}$ ) වනුයේ,  
 (Na = 23, I = 127)  
 (1) 0.21 (2) 0.23 (3) 0.25 (4) 0.28 (5) 0.30

7. AgI හා AgBr හි අවක්ෂේප ආප්‍රාත ජලය සුළු ප්‍රමාණයකට එකතු කරන ලදී. මෙම මිශ්‍රණය 25 °C හි දී සමතුලිතතාවයට එළඹීමට ඉඩ හරින ලදී. සමතුලිතතාවයේ දී ඝනයන් දෙකම පද්ධතියෙහි තිබෙන බව නිරීක්ෂණය කරන ලදී. පහත සඳහන් කුමන සම්බන්ධතාව මෙම ද්‍රාවණය සඳහා යෙදිය හැකි ද?

(25 °C හි දී  $K_{sp(AgI)} = 8.0 \times 10^{-17} \text{ mol}^2 \text{ dm}^{-6}$ ,  $K_{sp(AgBr)} = 5.0 \times 10^{-13} \text{ mol}^2 \text{ dm}^{-6}$ )

- (1)  $[Br^-] = \sqrt{5.0 \times 10^{-13}} \text{ mol dm}^{-3}$  සහ  $[I^-] = \sqrt{8.0 \times 10^{-17}} \text{ mol dm}^{-3}$
- (2)  $[Br^-] [I^-] = [Ag^+]^2$
- (3)  $[Ag^+] = \left( \sqrt{5.0 \times 10^{-13}} + \sqrt{8.0 \times 10^{-17}} \right) \text{ mol dm}^{-3}$
- (4)  $\frac{[Br^-]}{[I^-]} = \frac{5.0}{8.0} \times 10^4$
- (5)  $[Ag^+] = [Br^-] = [I^-]$

8. පහත සඳහන් කුමන ප්‍රකාශය අසත්‍ය වේ ද?

- (1) ආවර්තිතා වගුවේ දෙවන කාණ්ඩයේ සියලු ම ලෝහවල කාබනේට් ජලයේ අද්‍රාව්‍ය වුව ද ඒවායේ බයිකාබනේට් ද්‍රාව්‍ය වේ.
- (2) ආවර්තිතා වගුවේ දෙවන කාණ්ඩයේ සියලු ම ලෝහවල හයිඩ්‍රොක්සයිඩ් ජලයේ ද්‍රාව්‍ය වේ.
- (3) ආවර්තිතා වගුවේ දෙවන කාණ්ඩයේ සියලු ම ලෝහවල නයිට්‍රේට් ජලයේ ද්‍රාව්‍ය වේ.
- (4) Na සහ Mg වල ඔක්සයිඩ් සහ හයිඩ්‍රොක්සයිඩ් භාස්මික ගුණ පෙන්වන අතර Al හි ඔක්සයිඩය සහ හයිඩ්‍රොක්සයිඩය උභයගුණික ලක්ෂණ පෙන්වනු ලබයි.
- (5) Si සහ S වල හයිඩ්‍රයිඩ් දුර්වල ආම්ලික ගුණ පෙන්වනු ලබයි.

9. පරමාණුක අරයයන් වැඩි වන පිළිවෙලට මූලද්‍රව්‍ය දී ඇත්තේ (වමේ සිට දකුණට) පහත කුමන ලැයිස්තුවෙහි ද?

- (1) Li, Na, Mg, S (2) C, Si, S, Cl (3) B, C, N, P
- (4) Li, Na, K, Ca (5) B, Be, Na, K

10. A හා B ද්‍රව පරිපූරණ ද්‍රාවණයක් සාදයි. නියත උෂ්ණත්වයෙහි ඇති සංවෘත දෘඪ බඳුනක් තුළ වාෂ්පය සමග සමතුලිතතාවයෙහි ඇති A හා B ද්‍රවයන්හි මිශ්‍රණයක් සලකන්න.  $P_A^0$  හා  $P_B^0$  යනු පිළිවෙලින් A හා B හි සන්තෘප්ත වාෂ්ප පීඩන වන අතර බඳුනෙහි මුළු පීඩනය P හා වාෂ්ප කලාපයෙහි A හි මවුල භාගය  $X_A^g$  වේ. මෙම පද්ධතිය සම්බන්ධයෙන් පහත සඳහන් කුමක් නිවැරදි වේ ද?

- (1)  $P = (P_A^0 - P_B^0) X_A^g + P_B^0$  (2)  $\frac{1}{P} = \left( \frac{1}{P_A^0} - \frac{1}{P_B^0} \right) X_A^g + \frac{1}{P_B^0}$  (3)  $P = (P_A^0 + P_B^0) X_A^g - P_B^0$
- (4)  $\frac{1}{P} = \left( \frac{1}{P_B^0} - \frac{1}{P_A^0} \right) \frac{1}{X_A^g}$  (5)  $\frac{1}{P} = \left( \frac{1}{P_A^0} - \frac{1}{P_B^0} \right) \frac{1}{X_A^g}$

11. පහත සඳහන් ද්‍රව්‍යයන්හි තාපාංක වැඩි වන පිළිවෙල වනුයේ,

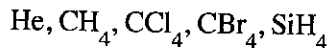

- (1) CH<sub>4</sub> < He < SiH<sub>4</sub> < CCl<sub>4</sub> < CBr<sub>4</sub> (2) He < SiH<sub>4</sub> < CH<sub>4</sub> < CCl<sub>4</sub> < CBr<sub>4</sub>
- (3) He < CH<sub>4</sub> < SiH<sub>4</sub> < CCl<sub>4</sub> < CBr<sub>4</sub> (4) CH<sub>4</sub> < He < SiH<sub>4</sub> < CBr<sub>4</sub> < CCl<sub>4</sub>
- (5) He < CH<sub>4</sub> < CCl<sub>4</sub> < SiH<sub>4</sub> < CBr<sub>4</sub>

12. පහත දැක්වෙන ඒවායින් නිවැරදි ප්‍රකාශය හඳුනාගන්න.

- (1) හයිඩ්‍රජන් පරමාණුවක  $n = 2 \rightarrow n = 1$ ,  $n = 3 \rightarrow n = 2$  සහ  $n = 4 \rightarrow n = 3$  ඉලෙක්ට්‍රෝන සංක්‍රමණ අතුරෙන් වැඩිම ශක්තියක් පිටකරනුයේ  $n = 3 \rightarrow n = 2$  වල දී ය.
- (2) OF<sub>2</sub>, OF<sub>4</sub> සහ SF<sub>4</sub> විශේෂ අතුරෙන් අඩුවෙන්ම ස්ථායී වන්නේ SF<sub>4</sub> ය.
- (3) Li, C, N, Na සහ P මූලද්‍රව්‍ය අතුරෙන් විද්‍යුත් සෘණතාව අඩුම මූලද්‍රව්‍යය Li වේ.
- (4) (Li සහ F), (Li<sup>+</sup> සහ F<sup>-</sup>), (Li<sup>+</sup> සහ O<sup>2-</sup>) සහ (O<sup>2-</sup> සහ F<sup>-</sup>) යුගල වල, අරයයන්හි වැඩිම වෙනස ඇත්තේ Li<sup>+</sup> සහ O<sup>2-</sup> අතර ය.
- (5) CH<sub>2</sub>Cl<sub>2</sub> වල ද්‍රව කලාපයෙහි පවතින එකම අන්තර් අණුක බල වර්ගය වන්නේ ද්විධ්‍රැව-ද්විධ්‍රැව බල වේ.

13.  $\text{CH}_4(\text{g}) \rightarrow \text{CH}_3(\text{g}) + \text{H}(\text{g})$  ප්‍රතික්‍රියාව සලකන්න.

ඉහත ප්‍රතික්‍රියාවේ සම්මත එන්තැල්පි වෙනස වනුයේ,

- (1) මිනේන්හි පළමු C—H බන්ධනයෙහි විඝටනය සඳහා සම්මත එන්තැල්පි වෙනසයි.
- (2) මිනේන්හි සම්මත පරමාණුකරණ එන්තැල්පි වෙනසයි.
- (3) මිනේන්හි සම්මත පළමු අයනීකරණ එන්තැල්පි වෙනසයි.
- (4) මිනේන්හි සම්මත බන්ධන විඝටන එන්තැල්පි වෙනසයි.
- (5) මිනේන්හි මුක්තධනාත්මක සෑදීමේ සම්මත එන්තැල්පි වෙනසයි.

14.  $2\text{A}(\text{g}) \rightarrow \text{B}(\text{g})$  යන මූලික ප්‍රතික්‍රියාව සංවෘත දෘඪ බඳුනක් තුළ නියත උෂ්ණත්වයක දී සිදු වේ. බඳුනේ ආරම්භක පීඩනය  $P_0$  සහ ප්‍රතික්‍රියාවේ ශීඝ්‍රතාව ආරම්භක අගයෙන් 50% වන විට පීඩනය  $P_t$  වේ. පහත සඳහන් කුමක් මගින්

$\frac{P_t}{P_0}$  සඳහා නිවැරදි අගය ලැබේ ද?

- (1)  $\frac{P_t}{P_0} = \frac{1}{2}$       (2)  $\frac{P_t}{P_0} = \frac{1}{\sqrt{2}}$       (3)  $\frac{P_t}{P_0} = \frac{1+\sqrt{2}}{2\sqrt{2}}$       (4)  $\frac{P_t}{P_0} = \frac{\sqrt{2}}{1+\sqrt{2}}$       (5)  $\frac{P_t}{P_0} = \frac{\sqrt{2}-1}{1+\sqrt{2}}$

15.  $\text{pK}_a$  අගයයන් පිළිවෙළින් 4.7 හා 5.0 වන HA හා HB දුබල අම්ලවල සමමවුලික ජලීය ද්‍රාවණයක් (එක් එක් අම්ලයෙන්  $1.0 \text{ mol dm}^{-3}$  වන) සමතුලිතතාවයේ ඇත.

$\log \left( \frac{[\text{A}^-]}{[\text{B}^-]} \right)$  හි අගය ආසන්න වශයෙන් සමාන වනුයේ,

- (1) 23.5      (2) -0.3      (3) 0.3      (4) 0.94      (5) 1.06

16. පහත සඳහන් කුමන වගන්තිය  $\text{C}_6\text{H}_5\text{OH}$  පිළිබඳ ව අසත්‍ය වේ ද?

- (1)  $\text{CH}_3\text{COCl}$  සමග ප්‍රතික්‍රියා කර ගිනයිල් එස්ටරයක් සාදයි.
- (2) බ්‍රෝමීන් දියර සමග ප්‍රතික්‍රියා කර සුදු පැහැති අවක්ෂේපයක් ලබා දේ.
- (3)  $\text{NaHCO}_3$  සමග පිරියම් කළ විට  $\text{CO}_2$  වායුව පිට කරයි.
- (4)  $\text{NaOH}$  හමුවේ  $\text{C}_6\text{H}_5\text{N}_2^+\text{Cl}^-$  සමග පිරියම් කළ විට වර්ණවත් සංයෝගයක් ලබා දේ.
- (5) උදාසීන  $\text{FeCl}_3$  සමග පිරියම් කළ විට වර්ණවත් (දම් පැහැයට හුරු) ද්‍රාවණයක් ලබා දේ.

17. ප්‍රතික්‍රියාවක අර්ධ ආයු කාලය,

- (1) සෑමවිටම ප්‍රතික්‍රියාවල ආරම්භක සාන්ද්‍රණයෙන් ස්වායත්ත වේ.
- (2) සෑමවිටම ශීඝ්‍රතා නියතය මත රඳා පවතී.
- (3) සෑමවිටම ප්‍රතික්‍රියාවෙහි පෙළින් ස්වායත්ත වේ.
- (4) සෑමවිටම උෂ්ණත්වයෙන් ස්වායත්ත වේ.
- (5) මුළු ප්‍රතික්‍රියා කාලය මෙන් දෙගුණයකට සමාන වේ.

18. විද්‍යුත් රසායනික කෝෂයක විද්‍යුත්ගාමක බලය රඳා නොපවතින්නේ,

- (1) විද්‍යුත් විච්ඡේදයේ ස්වභාවය මත ය.
- (2) උෂ්ණත්වය මත ය.
- (3) විද්‍යුත් විච්ඡේදය වල සාන්ද්‍රණ මත ය.
- (4) ඉලෙක්ට්‍රෝඩ වල පෘෂ්ඨික ක්ෂේත්‍රවල මත ය.
- (5) ඉලෙක්ට්‍රෝඩ සාදන ලෝහ වර්ග මත ය.

19. ආම්ලික මාධ්‍යයේ දී  $\text{IO}_3^-$  (අයඩේට් අයනය),  $\text{SO}_3^{2-}$  අයනය  $\text{SO}_4^{2-}$  බවට ඔක්සිකරණය කරයි.  $\text{Na}_2\text{SO}_3$  ( $0.50 \text{ mol dm}^{-3}$ ) ද්‍රාවණයක  $25.0 \text{ cm}^3$  හි අඩංගු  $\text{Na}_2\text{SO}_3$  ප්‍රමාණය සම්පූර්ණයෙන්  $\text{Na}_2\text{SO}_4$  බවට ඔක්සිකරණය කිරීමට අවශ්‍ය වන  $\text{KIO}_3$  ස්කන්ධය  $1.07 \text{ g}$  වේ. ( $\text{O} = 16, \text{K} = 39, \text{I} = 127$ )

ප්‍රතික්‍රියාව සම්පූර්ණ වූ පසු අයඩීන්හි අවසාන ඔක්සිකරණ අවස්ථාව වනුයේ,

- (1) -1      (2) 0      (3) +1      (4) +2      (5) +3

20. ආවර්තිතා වගුවේ s-ගොනුවේ මූලද්‍රව්‍ය පිළිබඳ ව පහත කුමන වගන්තිය අසත්‍ය වන්නේ ද?

- (1) I කාණ්ඩයේ සියලු ම මූලද්‍රව්‍ය ජලය සමග ප්‍රතික්‍රියා කර  $\text{H}_2$  වායුව නිදහස් කරයි.
- (2) Li හැර I කාණ්ඩයේ අනිකුත් සියලු ම මූලද්‍රව්‍ය  $\text{N}_2$  වායුව සමග ප්‍රතික්‍රියා කරයි.
- (3) II කාණ්ඩයේ සියලු ම මූලද්‍රව්‍ය  $\text{N}_2$  වායුව සමග ප්‍රතික්‍රියා කරයි.
- (4) වැඩිපුර  $\text{O}_2$  සමග Na ප්‍රතික්‍රියා කර  $\text{Na}_2\text{O}_2$  ලබා දෙන අතර K,  $\text{KO}_2$  ලබා දෙයි.
- (5) s-ගොනුවේ සියලු ම මූලද්‍රව්‍ය හොඳ ඔක්සිහාරක වේ.

21. පරිපූර්ණ වායුවක් අඩංගු දෘඪ බඳුන් දෙකකින් සමන්විත පද්ධතියක් රූපසටහනෙහි දක්වා ඇත. කපාටය විවෘත කිරීමෙන් බඳුන් එකිනෙක හා සම්බන්ධ කළ හැකි වේ. කපාටය විවෘත කළ විට පද්ධතිය A සැකසුමේ සිට B සැකසුම දක්වා වෙනස් වේ. සාමාන්‍යයෙන්  $n, P, V$  සහ  $T$  මගින් පිළිවෙලින් මවුල සංඛ්‍යාව, පීඩනය, පරිමාව හා උෂ්ණත්වය නිරූපණය කෙරේ.

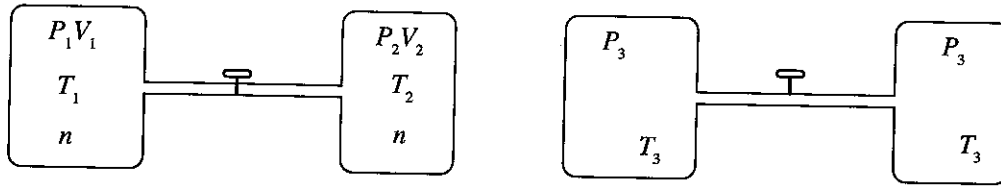

සැකසුම A (කපාටය වසා ඇත)

සැකසුම B (කපාටය විවෘතව ඇත)

මෙම පද්ධතිය පිළිබඳ ව පහත දැක්වෙන කුමන සම්බන්ධය නිවැරදි වේ ද?

- (1)  $P_1V_1 = P_2V_2$
- (2)  $\frac{P_3T_1}{P_1} + \frac{P_3T_2}{P_2} = 2T_3$
- (3)  $\frac{T_1}{P_1} = \frac{T_2}{P_2}$
- (4)  $P_1T_1 = P_2T_2$
- (5)  $P_1V_1 + P_2V_2 = P_3(V_1 + V_2)$

22. ආවර්තිතා වගුවේ 3d-මූලද්‍රව්‍ය පිළිබඳ ව පහත කුමන වගන්තිය අසත්‍ය වන්නේ ද?

- (1) පරමාණුක අරයයන්, එම ආවර්තයේ ඇති s-ගොනුවේ මූලද්‍රව්‍යයන්හි පරමාණුක අරයයන්ට වඩා කුඩා වේ.
- (2) ඝනත්වය, එම ආවර්තයේ ඇති s-ගොනුවේ මූලද්‍රව්‍යයන්හි ඝනත්වයට වඩා වැඩි වේ.
- (3)  $V_2O_5$ ,  $CrO_3$  හා  $Mn_2O_7$  ආම්ලික ඔක්සයිඩ වේ.
- (4) පළමු අයනීකරණ ශක්ති, එම ආවර්තයේ ඇති s-ගොනුවේ මූලද්‍රව්‍යයන්හි පළමු අයනීකරණ ශක්තිවලට වඩා අඩු වේ.
- (5) කොබෝල්ට් සංයෝගවල කොබෝල්ට් හි වඩාත්ම සුලභ ඔක්සිකරණ අවස්ථා වනුයේ +2 හා +3 ය.

23. එකිනෙකට වෙනස් උෂ්ණත්ව දෙකක දී  $MO(s) \rightarrow M(s) + \frac{1}{2}O_2(g)$  ප්‍රතික්‍රියාව සඳහා සම්මත ගිබ්ස් ශක්ති වෙනස පහත දී ඇත.

T/K	$\Delta G^\circ / kJ mol^{-1}$
1000	-100.2
2000	-148.6

ප්‍රතික්‍රියාවෙහි සම්මත එන්ට්‍රොපි වෙනස වනුයේ,

- (1)  $248.8 J K^{-1} mol^{-1}$
- (2)  $-248.8 J K^{-1} mol^{-1}$
- (3)  $-48.4 J K^{-1} mol^{-1}$
- (4)  $348.4 J K^{-1} mol^{-1}$
- (5)  $48.4 J K^{-1} mol^{-1}$

24. සාන්ද්‍ර  $HNO_3$  / සාන්ද්‍ර  $H_2SO_4$  මගින් බෙන්සීන් නයිට්‍රෝකරණ යන්ත්‍රණයේ දී නිවැරදි පියවරක් දක්වන්නේ පහත සඳහන් කුමකින් ද?

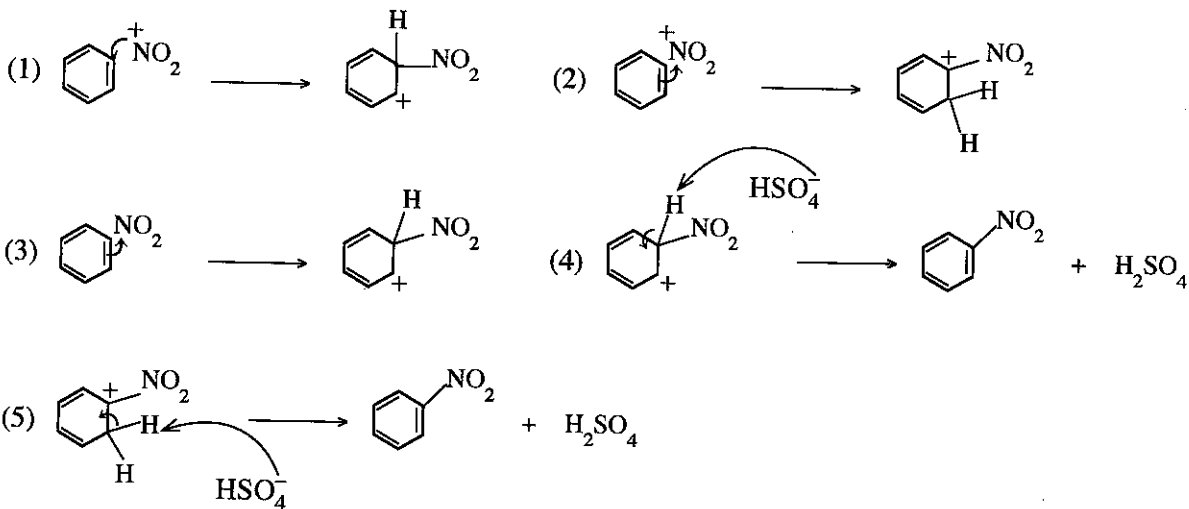

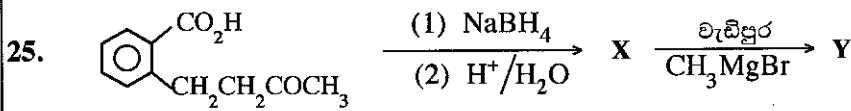

ඉහත සඳහන් ප්‍රතික්‍රියා අනුපිළිවෙලෙහි X සහ Y හි ව්‍යුහ පිළිවෙළින් වනුයේ,

- (1) CC(O)C(C)Cc1ccccc1C(=O)O , CC(OC)C(C)Cc1ccccc1C(=O)[Mg]Br
- (2) CC(=O)Oc1ccccc1CCOC , CC(C)C(C)Cc1ccccc1C(=O)[Mg]Br
- (3) CC(O)C(C)Cc1ccccc1C(=O)[Mg]Br , CC(O)C(C)Cc1ccccc1C(=O)[Mg]Br
- (4) CC(O)C(C)Cc1ccccc1C(=O)O , CC(C)C(C)Cc1ccccc1C(=O)[Mg]Br
- (5) CC(O)C(C)Cc1ccccc1C=O , CC(O)C(C)Cc1ccccc1C(=O)[Mg]Br

26.  $(\text{NH}_4)_2\text{CO}_3(\text{s})$ ,  $(\text{NH}_4)_2\text{Cr}_2\text{O}_7(\text{s})$  හා  $\text{NH}_4\text{NO}_3(\text{s})$  රත් කළ විට ලැබෙන නයිට්‍රජන් අඩංගු සංයෝග පිළිවෙළින් වනුයේ,

- (1)  $\text{NH}_3, \text{N}_2$  හා  $\text{NO}_2$                       (2)  $\text{N}_2\text{O}, \text{N}_2$  හා  $\text{NH}_3$                       (3)  $\text{NH}_3, \text{N}_2$  හා  $\text{N}_2\text{O}$
- (4)  $\text{N}_2, \text{N}_2\text{O}$  හා  $\text{NH}_3$                       (5)  $\text{N}_2, \text{NH}_3$  හා  $\text{N}_2\text{O}$

27. සන්තෘප්ත  $\text{AgCl}$  ද්‍රාවණයක් හා  $\text{AgCl}(\text{s})$  අඩංගු ඛනරසක  $\text{Zn}$  කුරක් හා  $\text{Ag}$  කුරක් රූපයේ දැක්වෙන පරිදි ගිල්වා ලෝහ කුරු දෙක සන්තෘප්තයක් මගින් සම්බන්ධ කළ විගස පහත සඳහන් කුමක් සිදු වේ ද?

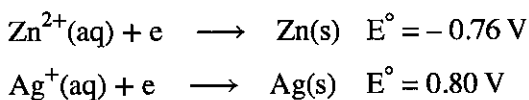

- (1) Zn දිය වේ, Ag තැන්පත් වේ,  $\text{AgCl}(\text{s})$  දිය වේ.
- (2) Zn දිය වේ, Ag දිය වේ,  $\text{AgCl}(\text{s})$  දිය වේ.
- (3) Zn දිය වේ, Ag දිය වේ,  $\text{AgCl}(\text{s})$  තැන්පත් වේ.
- (4) Zn තැන්පත් වේ, Ag දිය වේ,  $\text{AgCl}(\text{s})$  දිය වේ.
- (5) ද්‍රාවණයෙහි ක්ලෝරයිඩ් සාන්ද්‍රණය අඩු වේ.

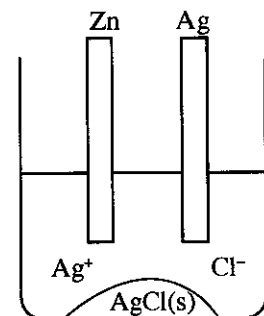

[ගෘහ/වි පිටුව බලන්න.

28. පහත දැක්වෙන ප්‍රතික්‍රියා අනුපිළිවෙළෙහි P සහ Q හි ව්‍යුහ පිළිවෙළින් වනුයේ,

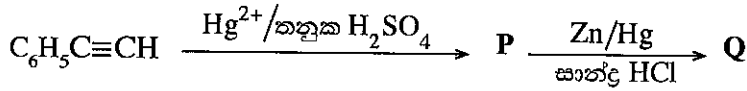

- (1)  $C_6H_5C(OH)CH_2$ ,  $C_6H_5CH=CH_2$       (2)  $C_6H_5CH(OH)CH$ ,  $C_6H_5CH=CH_2$
- (3)  $C_6H_5-C(=O)-CH_3$ ,  $C_6H_5-C(OH)(H)-CH_3$       (4)  $C_6H_5-C(=O)-CH_3$ ,  $C_6H_5CH_2CH_3$
- (5)  $C_6H_5C(OH)CH_2$ ,  $C_6H_5CH(OH)CH_3$

29. පහත සඳහන් කුමන වගන්තිය බහුඅවයවක පිළිබඳ ව වැරදි ද?

- (1) බේක්ලයිට් තාප ස්ථාපන බහුඅවයවයකි.
- (2) ටෙර්ලෝන් තාප සුචිකාර්ය බහුඅවයවයකි.
- (3) නයිලෝන් 6,6 සෑදී ඇත්තේ 1, 6-ඩයිඇමයිනොහෙක්සේන් සහ හෙක්සේන්ඩයිමයික් අම්ලය අතර ආකලන බහුඅවයවීකරණය මගිනි.
- (4) ටෙරිලින් සෑදී ඇත්තේ එනිලින් ග්ලයිකෝල් සහ ටෙරිනැලික් අම්ලය අතර සංඝනන බහුඅවයවීකරණය මගිනි.
- (5) ස්වාභාවික රබර් *cis*-පොලිඅයිසොප්‍රීන් දෘමවලින් සමන්විත ය.

30.  $S_2O_3^{2-}(aq) + 2H^+(aq) \rightarrow H_2O(l) + SO_2(g) + S(s)$  යන ප්‍රතික්‍රියාවෙහි  $S_2O_3^{2-}$  අනුබද්ධයෙන් පෙළ (m) සෙවීම සඳහා පරීක්ෂණයක් සිදු කරන ලදී. අම්ල ද්‍රාවණයකට  $0.01 \text{ mol dm}^{-3} S_2O_3^{2-}$  විවිධ පරිමාවන් (v) එකතු කරමින් ප්‍රතික්‍රියාවෙහි ආරම්භක ශීඝ්‍රතාව (R) මනින ලදී. ප්‍රතික්‍රියා මිශ්‍රණයෙහි  $H^+$  සාන්ද්‍රණය නියතව පවත්වා ගත් නමුත් මුළු පරිමාව (V) වෙනස් වීමට ඉඩ හරින ලදී. ප්‍රතික්‍රියාවෙහි ආරම්භක ශීඝ්‍රතාව පිළිබඳ ව පහත සඳහන් කුමන සම්බන්ධය නිවැරදි වේ ද?

- (1)  $R \propto \left(\frac{v}{V}\right)^m$       (2)  $R \propto v^m$       (3)  $R \propto v^{\frac{1}{m}}$       (4)  $R \propto \left(\frac{v}{V}\right)^{\frac{1}{m}}$       (5)  $R \propto V^m$

• අංක 31 සිට 40 තෙක් එක් එක් ප්‍රශ්නය සඳහා දී ඇති (a), (b), (c) සහ (d) යන ප්‍රතිචාර හතර අතුරින්, එකක් හෝ වැඩි සංඛ්‍යාවක් හෝ නිවැරදි ය. නිවැරදි ප්‍රතිචාරය/ප්‍රතිචාර කවරේ දැයි තෝරා ගන්න.

- (a) සහ (b) පමණක් නිවැරදි නම් (1) මත ද
- (b) සහ (c) පමණක් නිවැරදි නම් (2) මත ද
- (c) සහ (d) පමණක් නිවැරදි නම් (3) මත ද
- (d) සහ (a) පමණක් නිවැරදි නම් (4) මත ද

වෙනත් ප්‍රතිචාර සංඛ්‍යාවක් හෝ සංයෝජනයක් හෝ නිවැරදි නම් (5) මත ද උත්තර පත්‍රයෙහි දැක්වෙන උපදෙස් පරිදි ලකුණු කරන්න.

**ඉහත උපදෙස් සම්පිණ්ඩනය**

(1)	(2)	(3)	(4)	(5)
(a) සහ (b) පමණක් නිවැරදියි	(b) සහ (c) පමණක් නිවැරදියි	(c) සහ (d) පමණක් නිවැරදියි	(d) සහ (a) පමණක් නිවැරදියි	වෙනත් ප්‍රතිචාර සංඛ්‍යාවක් හෝ සංයෝජනයක් හෝ නිවැරදියි

31. දුබල අම්ලයක් (නියත පරිමාවක්) හා ප්‍රබල භස්මයක් අතර අනුමාපනයක් සලකන්න. පහත සඳහන් කුමක්/කුමන ඒවා දුබල අම්ලයෙහි සාන්ද්‍රණයෙන් ස්වයක්ත වේ ද?

- (a) සමකතා ලක්ෂ්‍යයේ දී pH අගය
- (b) අන්ත ලක්ෂ්‍යය කරා ළඟා වීමට අවශ්‍ය ප්‍රබල භස්මයෙහි පරිමාව
- (c) දුබල අම්ලයෙහි විඝටන නියතය
- (d) අනුමාපන ප්‍රොස්තුවෙහි ඇති ද්‍රාවණයේ  $[H^+] \times [OH^-]$  අගය

32. පහත දී ඇති අණුව පිළිබඳ ව පහත කුමන වගන්තිය/වගන්ති සත්‍ය වේ ද?

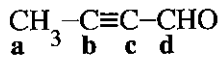

- (a) කාබන් පරමාණු හතරම එකම තලයේ පිහිටයි.
- (b) C<sub>d</sub>-H සහ C<sub>d</sub>-C<sub>c</sub> බන්ධන අතර කෝණය දළ වශයෙන් 120° වේ.
- (c) C<sub>b</sub> සහ C<sub>c</sub> අතර σ-බන්ධන දෙකක් සහ π- බන්ධනයක් ඇත.
- (d) C<sub>b</sub> සහ C<sub>c</sub> අතර σ-බන්ධනයක් සහ π-බන්ධන දෙකක් ඇත.

33. Na<sub>2</sub>CO<sub>3</sub> නිෂ්පාදනය පිළිබඳ ව සත්‍ය වන්නේ පහත සඳහන් කුමන වගන්තිය/වගන්ති ද?

- (a) භාවිත කරන එක අමුද්‍රව්‍යයක් CO<sub>2</sub> වේ.
- (b) NH<sub>3</sub> වලින් සන්තෘප්ත ජලීය NaCl හා CO<sub>2</sub> අතර ප්‍රතික්‍රියාව තාපාවශෝෂක වේ.
- (c) නිෂ්පාදන ක්‍රියාවලිය අදියර පහකින් සමන්විත වේ.
- (d) ක්‍රියාවලියේ දී භාවිත වන NH<sub>3</sub> වැඩි ප්‍රමාණයක් නැවත ලබාගත හැක.

34. මූලික ප්‍රතික්‍රියාවක පෙළ පරීක්ෂණාත්මකව නිර්ණය කිරීමේ දී උෂ්ණත්වය නියත අගයක පවත්වා ගත යුතු වන්නේ,

- (a) ප්‍රතික්‍රියාවෙහි පෙළ උෂ්ණත්වය මත රඳාපවතින නිසා ය.
- (b) සක්‍රියන ශක්තිය උෂ්ණත්වය සමග වෙනස් වන නිසා ය.
- (c) ප්‍රතික්‍රියාවෙහි යන්ත්‍රණය උෂ්ණත්වය සමග වෙනස් වන නිසා ය.
- (d) ශීඝ්‍රතා නියතය උෂ්ණත්වය සමග වෙනස් වන නිසා ය.

35. පහත සඳහන් කුමන වගන්තිය/වගන්ති එතීන් සහ එතයින් පිළිබඳ ව සත්‍ය වේ ද?

- (a) CaC<sub>2</sub> ජලය සමග ප්‍රතික්‍රියා කර එතයින් සාදයි.
- (b) CaC<sub>2</sub> ජලය සමග ප්‍රතික්‍රියා කර එතීන් සාදයි.
- (c) ඇමෝනියම් කාංක AgNO<sub>3</sub> සමග එතීන් ප්‍රතික්‍රියා කර අවක්ෂේපයක් ලබා දේ.
- (d) ඇමෝනියම් කාංක Cu<sub>2</sub>Cl<sub>2</sub> සමග එතයින් ප්‍රතික්‍රියා කර අවක්ෂේපයක් ලබා දේ.

36. හැලජන පිළිබඳ ව පහත සඳහන් කුමන වගන්තිය/වගන්ති සත්‍ය වන්නේ ද?

- (a) කාණ්ඩයේ පහළට හැලජනවල තාපාංක වැඩි වේ.
- (b) අනෙකුත් හැලජන මෙන් නොව, ෆ්ලුවොරීන්ට F<sub>2</sub> හි හැර, අන් සෑමවිටම (-1) ඔක්සිකරණ අවස්ථාව ඇත.
- (c) සියලු ම හැලජන හොඳ ඔක්සිහාරක වේ.
- (d) ආවර්තිතා වගුවේ සියලු ම මූලද්‍රව්‍ය අතරින් ෆ්ලුවොරීන් වඩාත්ම ප්‍රතික්‍රියාශීලී වන නමුත් එය නිෂ්ක්‍රිය වායු සමග ප්‍රතික්‍රියා නොකරයි.

37. සංවෘත දෘඩ ඛද්‍රතක් තුළ සිදුවන C(s) + CO<sub>2</sub>(g) ⇌ 2CO(g) ප්‍රතික්‍රියාව සඳහා 700 °C හා 800 °C හි දී CO(g) එල ප්‍රතිශත අනුපිලිවෙලින් 60% හා 80% වේ. පහත සඳහන් කුමන වගන්තිය/වගන්ති ඉහත ප්‍රතික්‍රියාව සම්බන්ධයෙන් නිවැරදි වේ ද?

- (a) ප්‍රතික්‍රියාව තාපාවශෝෂක වේ.
- (b) ප්‍රතික්‍රියාව තාපදායක වේ.
- (c) උෂ්ණත්වය අඩු කිරීම ආපසු ප්‍රතික්‍රියාවට හිතකර වේ.
- (d) C(s) ඉවත් කිරීම මගින් සමතුලිතතාව ප්‍රතික්‍රියක දෙසට නැඹුරු කළ හැක.

38. සයික්ලොප්‍රොපේන් → ප්‍රොපීන් මූලික ප්‍රතික්‍රියාවකි.

පහත සඳහන් කුමන වගන්තිය/වගන්ති ඉහත ප්‍රතික්‍රියාව සම්බන්ධයෙන් නිවැරදි වේ ද?

- (a) ප්‍රතික්‍රියාවෙහි අර්ධ ආයු කාලය සයික්ලොප්‍රොපේන් සාන්ද්‍රණය මත රඳා පවතී.
- (b) ප්‍රතික්‍රියාවෙහි ශීඝ්‍රතාව ප්‍රොපීන් සාන්ද්‍රණය මත රඳා නොපවතී.
- (c) සක්‍රියන ශක්තියට වඩා වැඩි ශක්තියක් ඇති සයික්ලොප්‍රොපේන් අණුවල භාගය, උෂ්ණත්වය වැඩි විමත් සමග වැඩි වේ.
- (d) ප්‍රතික්‍රියාව ද්විඅණුක ගැටුමක් හරහා සිදු වේ. (අණුකතාව = 2)

39. පහත සඳහන් කුමන වගන්තිය/වගන්ති 3-හෙක්සීන් පිළිබඳ ව සත්‍ය වේ ද?

- (a) ජ්‍යාමිතික සමාවයවිකතාව නොපෙන්වයි.
- (b) ප්‍රකාශ සමාවයවිකතාව පෙන්වයි.
- (c) H<sub>2</sub>/Pd සමග ප්‍රතික්‍රියා කරන විට ලැබෙන සංයෝගය ප්‍රකාශ සමාවයවිකතාව නොපෙන්වයි.
- (d) HBr සමග ප්‍රතික්‍රියා කරන විට ලැබෙන සංයෝගය ප්‍රකාශ සමාවයවිකතාව පෙන්වයි.

40. නයිට්‍රජන් වක්‍රය පිළිබඳ ව පහත සඳහන් කුමන වගන්තිය/වගන්ති නිවැරදි වන්නේ ද?
- (a) වායුගෝලයේ ඇති  $N_2$  තිර වන්නේ වායුගෝලීය හා කාර්මික තිර කිරීමෙන් පමණි.
  - (b) වායුගෝලීය තිර කිරීමේ දී  $N_2$  ඔක්සිහරණය වේ.
  - (c) කාර්මික තිර කිරීමේ දී  $N_2$  ඔක්සිකරණය වේ.
  - (d) වායුගෝලීය තිර කිරීමේ දී සෑදෙන නයිට්‍රිට් හා නයිට්‍රයිට් වර්ෂාපතනය නිසා පොළොව මත තැන්පත් වූ විට ඒවා ප්‍රෝටීන් සෑදීමට ශාක මගින් යොදා ගනී.

● අංක 41 සිට 50 තෙක් එක් එක් ප්‍රශ්නය සඳහා ප්‍රකාශ දෙන බැගින් ඉදිරිපත් කර ඇත. එම ප්‍රකාශ යුගලයට හොඳින්ම ගැලපෙනුයේ පහත වගුවෙහි දැක්වෙන පරිදි (1), (2), (3), (4) සහ (5) යන ප්‍රතිචාරවලින් කවර ප්‍රතිචාරය දැයි තෝරා උත්තර පත්‍රයෙහි උචිත ලෙස ලකුණු කරන්න.

ප්‍රතිචාරය	පළමුවැනි ප්‍රකාශය	දෙවැනි ප්‍රකාශය
(1)	සත්‍ය වේ.	සත්‍ය වන අතර, පළමුවැනි ප්‍රකාශය නිවැරදි ව පහදා දෙයි.
(2)	සත්‍ය වේ.	සත්‍ය වන නමුත් පළමුවැනි ප්‍රකාශය නිවැරදි ව පහදා නොදෙයි.
(3)	සත්‍ය වේ.	අසත්‍ය වේ.
(4)	අසත්‍ය වේ.	සත්‍ය වේ.
(5)	අසත්‍ය වේ.	අසත්‍ය වේ.

	පළමුවැනි ප්‍රකාශය	දෙවැනි ප්‍රකාශය
41.	$MgCO_3$ වලට වඩා $BaCO_3$ තාපස්ථායී වේ.	දෙවන කාණ්ඩයේ කැටායනවල ධ්‍රැවීකරණ බලය කාණ්ඩයේ පහළට යන විට අඩු වේ.
42.	ඇමිනියක නයිට්‍රජන් මත ඇති එකසර ඉලෙක්ට්‍රෝන යුගලය $H^+$ සමඟ බන්ධනයක් සෑදීමට ඇති ප්‍රවණතාව ඇල්කොහොලයක ඔක්සිජන් මත ඇති එකසර ඉලෙක්ට්‍රෝන යුගලයට වඩා අඩු ය.	ඔක්සිජන් වලට වඩා නයිට්‍රජන් විද්‍යුත් සෘණතාවයෙන් අඩු ය.
43.	උත්ප්‍රේරකයක් යෙදීමෙන් සමතුලිතතාවයේ ඇති ප්‍රතික්‍රියාවක් ඉදිරියට (එනම් සමතුලිත ලක්ෂ්‍යය දකුණට විස්ථාපනය කිරීම) පෙළඹවීම කළ හැක.	උත්ප්‍රේරකය මගින් ඉදිරි ප්‍රතික්‍රියාව සඳහා පමණක් අඩු සක්‍රියන ශක්තියක් ඇති මාර්ගයක් සපයයි.
44.	$CO_3^{2-}$ හා $SO_3^{2-}$ අයනවලට සමාන හැඩයන් ඇත.	$CO_3^{2-}$ හා $SO_3^{2-}$ යන දෙකෙහිම මධ්‍ය පරමාණුවේ එකසර ඉලෙක්ට්‍රෝන යුගල ඇත.
45.	$CH_3CH_2CH_2OH$ හි තාපාංකය $CH_3CH_2CHO$ හා $CH_3COCH_3$ හි තාපාංකවලට වඩා වැඩි ය.	කාබන් ඔක්සිජන් ද්විත්ව බන්ධනය, කාබන් ඔක්සිජන් තනි බන්ධනයට වඩා ශක්තිමත් ය.
46.	ඒකලිඛ පද්ධතියක් තුළ ස්වයංසිද්ධව සිදු වන ප්‍රතික්‍රියාවක් සඳහා ශුන්‍ය වීමේ සෘණ ගිබ්ස් ශක්ති වෙනසක් ඇත.	ඒකලිඛ පද්ධතියක් තුළ සිදු වන ක්‍රියාවලියක් පිටත සිට වෙනස් කළ නොහැක.
47.	තෙල් හා මේද සමඟ $NaOH$ හෝ $KOH$ ප්‍රතික්‍රියාවෙන් සෑදෙන මේද අම්ලවල සෝඩියම් හෝ පොටෑසියම් ලවණ, බහුල ලෙස භාවිත වන සබන් වල අඩංගු වේ.	ජලීය $NaOH$ හෝ $KOH$ සමඟ එස්ටරයක් ප්‍රතික්‍රියාවෙන් කාබොක්සිලික් අම්ලයේ සෝඩියම් හෝ පොටෑසියම් ලවණය හා මද්‍යසාරය ලැබේ.
48.	$C_6H_5OH$ සෑදීමට $NaOH$ සමඟ $C_6H_5Br$ පහසුවෙන් ප්‍රතික්‍රියා නොකරයි.	ෆීනයිල් කාබොක්‍රොමයනය ඉතා ස්ථායී වේ.
49.	දුබල අම්ලයක ජලීය ද්‍රාවණයක් තනුක කරන විට විඝටනය වූ අම්ල අණුවල භාගය හා මාධ්‍යයේ pH අගය යන දෙකම වැඩි වේ.	දුබල අම්ල අණුවල විඝටනය සිදු වන්නේ අම්ල විඝටන නියතය $K_a$ නියතව පවතින පරිදි ය.
50.	සුර්යාලෝකය ඇති විට හරිත ශාක තුළ $CO_2$ තිර වේ.	වායුගෝලයේ $CO_2$ මට්ටම ඉහළ යාම හරිත ශාක මගින් පාලනය කළ නොහැක.

\*\*\*

## ආවර්තිතා වගුව

1	1																2		
	<b>H</b>																<b>He</b>		
2	3	4											5	6	7	8	9	10	
	<b>Li</b>	<b>Be</b>											<b>B</b>	<b>C</b>	<b>N</b>	<b>O</b>	<b>F</b>	<b>Ne</b>	
3	11	12											13	14	15	16	17	18	
	<b>Na</b>	<b>Mg</b>											<b>Al</b>	<b>Si</b>	<b>P</b>	<b>S</b>	<b>Cl</b>	<b>Ar</b>	
4	19	20	21	22	23	24	25	26	27	28	29	30	31	32	33	34	35	36	
	<b>K</b>	<b>Ca</b>	<b>Sc</b>	<b>Ti</b>	<b>V</b>	<b>Cr</b>	<b>Mn</b>	<b>Fe</b>	<b>Co</b>	<b>Ni</b>	<b>Cu</b>	<b>Zn</b>	<b>Ga</b>	<b>Ge</b>	<b>As</b>	<b>Se</b>	<b>Br</b>	<b>Kr</b>	
5	37	38	39	40	41	42	43	44	45	46	47	48	49	50	51	52	53	54	
	<b>Rb</b>	<b>Sr</b>	<b>Y</b>	<b>Zr</b>	<b>Nb</b>	<b>Mo</b>	<b>Tc</b>	<b>Ru</b>	<b>Rh</b>	<b>Pd</b>	<b>Ag</b>	<b>Cd</b>	<b>In</b>	<b>Sn</b>	<b>Sb</b>	<b>Te</b>	<b>I</b>	<b>Xe</b>	
6	55	56	La-	72	73	74	75	76	77	78	79	80	81	82	83	84	85	86	
	<b>Cs</b>	<b>Ba</b>	<b>Lu</b>	<b>Hf</b>	<b>Ta</b>	<b>W</b>	<b>Re</b>	<b>Os</b>	<b>Ir</b>	<b>Pt</b>	<b>Au</b>	<b>Hg</b>	<b>Tl</b>	<b>Pb</b>	<b>Bi</b>	<b>Po</b>	<b>At</b>	<b>Rn</b>	
7	87	88	Ac-	104	105	106	107	108	109	110	111	112	113						
	<b>Fr</b>	<b>Ra</b>	<b>Lr</b>	<b>Rf</b>	<b>Db</b>	<b>Sg</b>	<b>Bh</b>	<b>Hs</b>	<b>Mt</b>	<b>Uun</b>	<b>Uuu</b>	<b>Uub</b>	<b>Uut</b>	...					

57	58	59	60	61	62	63	64	65	66	67	68	69	70	71
<b>La</b>	<b>Ce</b>	<b>Pr</b>	<b>Nd</b>	<b>Pm</b>	<b>Sm</b>	<b>Eu</b>	<b>Gd</b>	<b>Tb</b>	<b>Dy</b>	<b>Ho</b>	<b>Er</b>	<b>Tm</b>	<b>Yb</b>	<b>Lu</b>
89	90	91	92	93	94	95	96	97	98	99	100	101	102	103
<b>Ac</b>	<b>Th</b>	<b>Pa</b>	<b>U</b>	<b>Np</b>	<b>Pu</b>	<b>Am</b>	<b>Cm</b>	<b>Bk</b>	<b>Cf</b>	<b>Es</b>	<b>Fm</b>	<b>Md</b>	<b>No</b>	<b>Lr</b>

ශ්‍රී ලංකා විභාග දෙපාර්තමේන්තුව ශ්‍රී ලංකා විභාග දෙපාර්තමේන්තුව ශ්‍රී ලංකා විභාග දෙපාර්තමේන්තුව ශ්‍රී ලංකා විභාග දෙපාර්තමේන්තුව ශ්‍රී ලංකා විභාග දෙපාර්තමේන්තුව  
 இலங்கைப் பரீட்சைத் திணைக்களம் இலங்கைப் பரීட்சைத் திணைக்களம் இலங்கைப் பரීட்சைத் திணைக்களம் இலங்கைப் பரීட்சைத் திணைக்களம் இலங்கைப் பரීட்சைத் திணைக்களம்  
 Department of Examinations, Sri Lanka Department of Examinations, Sri Lanka Department of Examinations, Sri Lanka Department of Examinations, Sri Lanka Department of Examinations, Sri Lanka  
 ශ්‍රී ලංකා විභාග දෙපාර්තමේන්තුව ශ්‍රී ලංකා විභාග දෙපාර්තමේන්තුව ශ්‍රී ලංකා විභාග දෙපාර්තමේන්තුව ශ්‍රී ලංකා විභාග දෙපාර්තමේන්තුව ශ්‍රී ලංකා විභාග දෙපාර්තමේන්තුව  
 இலங்கைப் பரීட்சைத் திணைக்களம் இலங்கைப் பரීட்சைத் திணைக்களம் இலங்கைப் பரීட்சைத் திணைக்களம் இலங்கைப் பரීட்சைத் திணைக்களம் இலங்கைப் பரීட்சைத் திணைக்களம்  
 Department of Examinations, Sri Lanka Department of Examinations, Sri Lanka Department of Examinations, Sri Lanka Department of Examinations, Sri Lanka Department of Examinations, Sri Lanka

**අධ්‍යයන පොදු සහතික පත්‍ර (උසස් පෙළ) විභාගය, 2018 අගෝස්තු**  
**கல்விப் பொதுத் தராதரப் பத்திர (உயர் தர)ப் பரீட்சை, 2018 ஓகஸ்ட்**  
**General Certificate of Education (Adv. Level) Examination, August 2018**

රසායන විද්‍යාව II  
 இரசாயனவியல் II  
 Chemistry II

**02 S II**

**2018.08.17 / 0830 - 1140**

**පැය තුනයි**  
 மூன்று மணித்தியாலம்  
**Three hours**

**අමතර කියවීමේ කාලය - මිනිත්තු 10 යි**  
**மேலதிக வாசிப்பு நேரம் - 10 நிமிடங்கள்**  
**Additional Reading Time - 10 minutes**

අමතර කියවීමේ කාලය ප්‍රශ්න පත්‍රය කියවා ප්‍රශ්න තෝරා ගැනීමටත් පිළිතුරු ලිවීමේදී ප්‍රමුඛත්වය දෙන ප්‍රශ්න සංවිධානය කර ගැනීමටත් යොදාගන්න.

- \* ආවර්තිකා වගුවක් 16 වැනි පිටුවෙහි සපයා ඇත.
- \* ගණක යන්ත්‍ර භාවිතයට ඉඩ දෙනු නොලැබේ.
- \* සාර්වත්‍ර වායු නියතය,  $R = 8.314 \text{ J K}^{-1} \text{ mol}^{-1}$
- \* ඇවගාඩරෝ නියතය,  $N_A = 6.022 \times 10^{23} \text{ mol}^{-1}$
- \* මෙම ප්‍රශ්න පත්‍රයට පිළිතුරු සැපයීමේ දී ඇල්කයිල් කාණ්ඩ සංකීර්ණ ආකාරයකින් නිරූපණය කළ හැකි ය.

විභාග අංකය : .....

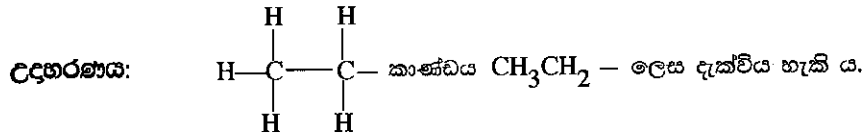

**□ A කොටස - ව්‍යුහගත රචනා (පිටු 2 - 8)**

- \* සියලු ම ප්‍රශ්නවලට මෙම ප්‍රශ්න පත්‍රයේ ම පිළිතුරු සපයන්න.
- \* ඔබේ පිළිතුරු එක් එක් ප්‍රශ්නයට ඉඩ සලසා ඇති තැන්වල ලිවිය යුතු ය. මේ ඉඩ ප්‍රමාණය පිළිතුරු ලිවීමට ප්‍රමාණවත් බව ද දීර්ඝ පිළිතුරු බලාපොරොත්තු නොවන බව ද සලකන්න.

**□ B කොටස සහ C කොටස - රචනා (පිටු 9 - 15)**

- \* එක් එක් කොටසින් ප්‍රශ්න දෙක බැගින් තෝරා ගනිමින් ප්‍රශ්න හතරකට පිළිතුරු සපයන්න. මේ සඳහා සපයනු ලබන කඩදාසි භාවිත කරන්න.
- \* සම්පූර්ණ ප්‍රශ්න පත්‍රයට නියමිත කාලය අවසන් වූ පසු A, B සහ C කොටස් තුනට පිළිතුරු, A කොටස මුලින් තිබෙන පරිදි එක් පිළිතුරු පත්‍රයක් වන සේ අමුණා විභාග ශාලාධිපතිට භාර දෙන්න.
- \* ප්‍රශ්න පත්‍රයෙහි B සහ C කොටස් පමණක් විභාග ශාලාවෙන් පිටතට ගෙන යාමට ඔබට අවසර ඇත.

**පරීක්ෂකවරුන්ගේ ප්‍රයෝජනය සඳහා පමණි**

කොටස	ප්‍රශ්න අංකය	ලැබූ ලකුණු
A	1	
	2	
	3	
	4	
B	5	
	6	
	7	
C	8	
	9	
	10	
එකතුව		
ප්‍රතිශතය		

අවසාන ලකුණ	
ඉලක්කමෙන්	
අකුරින්	

**සංකේත අංක**

උත්තර පත්‍ර පරීක්ෂක 1	
උත්තර පත්‍ර පරීක්ෂක 2	
පරීක්ෂා කළේ :	
අධීක්ෂණය කළේ :	



මෙම කිරීමේ කඩුවක් නොලියන්න

(iv) ඉහත (iii) කොටසෙහි දෙන ලද ලුවීස් ව්‍යුහයෙහි පහත සඳහන්  $\sigma$  බන්ධන සෑදීමට සහභාගි වන පරමාණුක/මුහුම්කාක්ෂික හඳුනාගන්න. (පරමාණුවල අංකනය (iii) කොටසෙහි ආකාරයට වේ.)

- I.  $F-C^1$        $F$  .....       $C^1$  .....
- II.  $C^1-N^2$        $C^1$  .....       $N^2$  .....
- III.  $N^2-C^3$        $N^2$  .....       $C^3$  .....
- IV.  $C^3-P^4$        $C^3$  .....       $P^4$  .....
- V.  $P^4-Cl$        $P^4$  .....       $Cl$  .....

(v) ඉහත (iii) කොටසෙහි දෙන ලද ලුවීස් ව්‍යුහයෙහි පහත සඳහන්  $\pi$  බන්ධන සෑදීමට සහභාගි වන පරමාණුක කාක්ෂික හඳුනාගන්න. (පරමාණුවල අංකනය (iii) කොටසෙහි ආකාරයට වේ.)

- I.  $N^2-C^3$        $N^2$  .....       $C^3$  .....
- II.  $C^3-P^4$        $C^3$  .....       $P^4$  .....      (ලකුණු 5.2 යි)

(c) වරහන් තුළ දක්වා ඇති ගුණය වැඩිවන පිළිවෙලට පහත සඳහන් දෑ සකසන්න. (හේතු අවශ්‍ය නොවේ.)

(i) B, Na, P, Be, N (පළමුවන අයනීකරණ ශක්තිය)

..... < ..... < ..... < ..... < .....

(ii)  $NH_3$ ,  $NOCl$ ,  $NO_2Cl$ ,  $NH_4^+$ ,  $F_3C-NC$  (නයිට්‍රජන්වල විද්‍යුත් සානතාව)

..... < ..... < ..... < ..... < .....

(iii) පරමාණුවක ඉලෙක්ට්‍රෝනවල ක්වොන්ටම් අංක ( $n, l, m_l, m_s$ )

$(3, 1, 0, -\frac{1}{2}), (3, 0, 0, +\frac{1}{2}), (2, 0, 0, +\frac{1}{2}), (2, 1, +1, +\frac{1}{2}), (3, 2, -1, +\frac{1}{2})$  (ඉලෙක්ට්‍රෝනයේ ශක්තිය)  
..... < ..... < ..... < ..... < .....

(ලකුණු 2.4 යි)

2. (a) X යනු ආවර්තිතා වගුවේ p-ගොනුවේ මූලද්‍රව්‍යයකි. එය ද්විපරමාණුක වායුවක් ලෙස පවතී. X පුළුල් ඔක්සිකරණ අවස්ථා පරාසයක් පෙන්නුම් කරයි. X හි වඩාත් ම සුලභ හයිඩ්‍රයිඩය Y වේ. Y ජලයෙහි පහසුවෙන් ද්‍රවණය වී භාස්මික ද්‍රාවණයක් ලබා දෙයි. Y ඔක්සිකාරකයක්, ඔක්සිහාරකයක්, අම්ලයක් සහ හස්මයක් ලෙස ක්‍රියා කරයි. Y නිෂ්පාදනයේ දී X හි ද්විපරමාණුක වායුව භාවිත වේ.

(i) X සහ Y හඳුනාගන්න.

X = .....      Y = .....

(ii) X හි ද්විපරමාණුක වායුව සාමාන්‍යයෙන් නිෂ්ක්‍රීය යැයි සලකනු ලැබේ. කෙටියෙන් පහදන්න.

.....  
.....  
.....

(iii) X හි ඔක්සයිඩ තුනක රසායනික සූත්‍ර ලියා එම එක් එක් සංයෝගයේ X හි ඔක්සිකරණ අවස්ථාව දක්වන්න.

.....  
.....  
.....

(iv) පහත සඳහන් එක් එක් අවස්ථාවේ දී Y හි ක්‍රියාකාරිත්වය පෙන්නුම් කිරීම සඳහා තුලිත රසායනික සමීකරණය බැගින් දෙන්න.

- I. Y ඔක්සිකාරකයක් ලෙස .....
- II. Y ඔක්සිහාරකයක් ලෙස .....

100

(v) X අඩංගු කාණ්ඩයේ මූලද්‍රව්‍යවල Y ට අනුරූප හයිඩ්‍රයිඩ් සලකන්න. මෙම හයිඩ්‍රයිඩ්වල (Y ද ඇතුළුව) තාපාංක විචලනය වන ආකාරයේ දළ සටහනක් පහත ප්‍රස්තාරයේ දක්වන්න. ඔබගේ දළ සටහනේ හයිඩ්‍රයිඩ්, ඒවායේ රසායනික සූත්‍ර භාවිතයෙන් පෙන්නුම් කරන්න.  
(ඟ. ශු.: තාපාංකවල අගයයන් අවශ්‍ය නැත.)

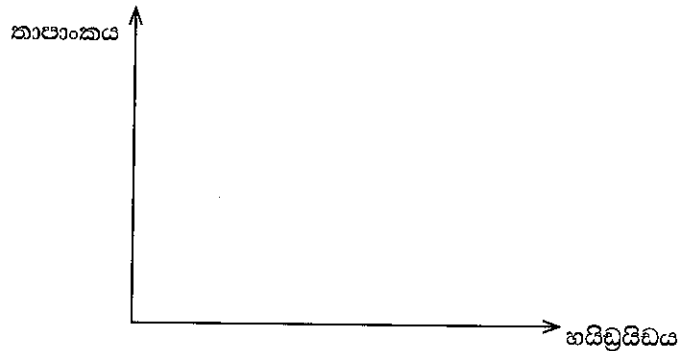

(vi) ඉහත (v) කොටසෙහි තාපාංකවල විචලනයට හේතු දක්වන්න.

.....

.....

.....

.....

.....

(vii) I. Y හි ජලීය ද්‍රාවණයකින් වැඩිපුර ප්‍රමාණයක්  $Al_2(SO_4)_3$  ද්‍රාවණයකට එක් කළ විට ඔබ කුමක් නිරීක්ෂණය කරන්නේ දැයි ලියන්න.

.....

II. ඉහත I කොටසෙහි ඔබගේ නිරීක්ෂණයට හේතු කාරක වන විශේෂයෙහි රසායනික සූත්‍රය ලියන්න.

.....

(viii) Y හඳුනාගැනීමට එක් රසායනික පරීක්ෂාවක් දෙන්න.

පරීක්ෂාව:.....

නිරීක්ෂණය:.....

(ix) Z යනු X හි ඔක්සො-අම්ලයක් හා ප්‍රබල ඔක්සිකාරකයකි.

I. Z හඳුනාගන්න. ....

II. සල්ෆර් සමග උණු සාන්ද්‍ර Z ප්‍රතික්‍රියා කළ විට ලැබෙන ඵල සඳහන් කරන්න.

.....

(ලකුණු 6.0 යි)

(b) A හා B යනු ආවර්තිතා වගුවේ එකම කාණ්ඩයට අයත්  $p$  - ගොනුවේ මූලද්‍රව්‍ය දෙකක සංයෝග වේ. කාමර උෂ්ණත්වයේ දී හා වායුගෝලීය පීඩනයේ දී අවර්ණ, ගඳක් නොමැති ද්‍රවයක් ලෙස A පවතී. එය වායු හා ඝන අවස්ථාවන්හි ද දක්නට ලැබේ. A හි ඝන අවස්ථාව එහි ද්‍රව අවස්ථාවට වඩා ඝනත්වයෙන් අඩු වේ. අයනික හා ධ්‍රැවීය සංයෝග පහසුවෙන් A හි ද්‍රවණය වේ.

කාමර උෂ්ණත්වයේ දී හා වායුගෝලීය පීඩනයේ දී B අවර්ණ වායුවක් වේ. ලෙඩ් ඇසිටේට්වලින් තෙත් කරන ලද පෙරහන් කඩදාසියක් B මගින් පිරියම් කළ විට කළු පැහැයට හැරේ.

(i) A හා B හඳුනාගන්න.

A = ..... B = .....

(ii) අවශ්‍ය ස්ථානවල එකසර ඉලෙක්ට්‍රෝන යුගල් පෙන්වා **A** හා **B** හි හැඩවල දළ සටහන් අඳින්න.

(iii) වඩා විශාල බන්ධන කෝණය ඇත්තේ **A** ට ද **B** ට ද යන්න හේතු දක්වමින් සඳහන් කරන්න.

.....  
 .....  
 .....

(iv) පහත සඳහන් එක් එක් අවස්ථාවේ දී **A** හි ක්‍රියාකාරීත්වය පෙන්වුම් කිරීම සඳහා කුලීන රසායනික සමීකරණය බැගින් දෙන්න.

I. **A** අම්ලයක් ලෙස :.....

II. **A** භස්මයක් ලෙස :.....

(v) ජලීය ලෙඩ් ඇසිටේට් සමග **B** හි ප්‍රතික්‍රියාව සඳහා කුලීන රසායනික සමීකරණය ලියන්න.

.....

(vi) I. **A** හා **B** වෙත වෙතම ආම්ලිකාක  $\text{BiCl}_3$  ද්‍රාවණයකට එක් කළ විට ඔබ කුමක් නිරීක්ෂණය කරන්නේ දැයි ලියන්න.

**A** (වැඩිපුර) සමග:..... **B** සමග:.....

II. ඉහත I කොටසෙහි ඔබගේ නිරීක්ෂණ සඳහා කුලීන රසායනික සමීකරණ ලියන්න.

.....  
 .....

(ලකුණු 4.0 යි.)

3.  $\text{A} + \text{B} \rightleftharpoons 2\text{C} + \text{D}$  (දෙදිශාවටම මූලික ප්‍රතික්‍රියා වේ.) යන ප්‍රතික්‍රියාව  $25^\circ\text{C}$  හි දී සිදුකරන ලදී. ආරම්භයේ දී **A**, 0.10 mol හා **B**, 0.10 mol ආසුන ජලයෙහි ද්‍රවණය කිරීමෙන් (මුළු පරිමාව  $100.00\text{ cm}^3$ ) ප්‍රතික්‍රියා මිශ්‍රණය සාදන ලදී. කාලය සමග මෙම ද්‍රාවණයෙහි **A** හි සාන්ද්‍රණයෙහි වෙනස් වීම ප්‍රස්තාරයෙහි දක්වා ඇත.

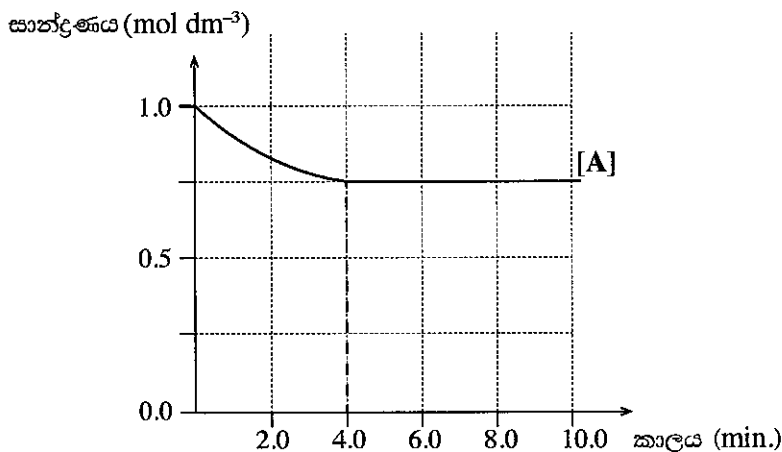

(i) ප්‍රතික්‍රියාවේ පළමු මිනිත්තු 4.0 තුළ දී ප්‍රතික්‍රියා කරන ලද **A** ප්‍රමාණය (මවුලවලින්) ගණනය කරන්න.

.....  
 .....  
 .....

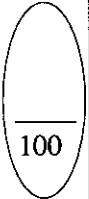

මෙම  
සිරයේ  
සිසුවා  
නො ලියන්න

(ii) මිනිත්තු 4.0 ට පසු ඉදිරි ප්‍රතික්‍රියාවෙහි ශීඝ්‍රතාව පසු ප්‍රතික්‍රියාවෙහි ශීඝ්‍රතාවට වඩා අඩු වේ ද? ඔබගේ පිළිතුර පැහැදිලි කරන්න.

.....  
.....  
.....

(iii) ඉදිරි ප්‍රතික්‍රියාවෙහි ශීඝ්‍රතා නියතය ( $k_{\text{forward}}$ )  $18.57 \text{ mol}^{-1} \text{ dm}^3 \text{ min}^{-1}$  බව දී ඇත් නම්, ඉදිරි ප්‍රතික්‍රියාවෙහි ආරම්භක ශීඝ්‍රතාව ගණනය කරන්න.

.....  
.....  
.....  
.....

(iv) සමතුලිතතාවයේ දී C හා D හි සාන්ද්‍රණ ගණනය කරන්න.  
කාලය සමග C හා D වල සාන්ද්‍රණයන්හි වෙනස් වීම දක්වන අදාළ වක්‍ර ඉහත ප්‍රස්තාරයෙහි ඇඳ ඒවා නම් කරන්න.

.....  
.....  
.....  
.....

(v) ඉහත ප්‍රතික්‍රියාවෙහි සමතුලිතතා නියතය  $K_C$  සඳහා ප්‍රකාශනය ලියා එහි අගය ගණනය කරන්න.

.....  
.....  
.....  
.....

(vi) පසු ප්‍රතික්‍රියාව සඳහා ශීඝ්‍රතා නියතයෙහි ( $k_{\text{reverse}}$ ) අගය ගණනය කරන්න.

.....  
.....  
.....  
.....

(vii) සමතුලිතතාවට එළැඹී පසු, ආප්‍රාත ජලය  $100.00 \text{ cm}^3$  එකතු කිරීමෙන් ද්‍රාවණයෙහි පරිමාව දෙගුණ කරන ලදී. ද්‍රාවණයෙහි පරිමාව දෙගුණ කළ විගස සමස්ත ප්‍රතික්‍රියාවෙහි දිශාව, සුදුසු ගණනය කිරීමක් මගින් පුරෝකථනය කරන්න.

.....

.....

.....

.....

.....

(viii) ඉහත පරීක්ෂණය  $25^\circ\text{C}$  ට අඩු උෂ්ණත්වයක දී සිදු කළේ යැයි සලකන්න. මෙය පසු ප්‍රතික්‍රියාවෙහි ශීඝ්‍රතාව කෙරෙහි බලපාන්නේ කෙසේ ද? ඔබගේ පිළිතුර හේතු දක්වමින් පහදන්න.

.....

.....

.....

100

(ලකුණු 10.0 යි.)

4. (a) (i)  $\text{C}_5\text{H}_{10}\text{O}$  අණුක සූත්‍රය සහිත **A**, **B** සහ **C** යන සංයෝග එකිනෙකෙහි ව්‍යුහ සමාවයවික වේ. සංයෝග තුනම 2,4-DNP සමග කහ-තැඹිලි අවක්ෂේප ලබා දේ. ඉන් එකක්වත් රිදී කැටපත් පරීක්ෂාවේදී රිදී කැටපතක් නොදේ. **A**, **B** සහ **C** වෙත වෙනම  $\text{NaBH}_4$  සමග ප්‍රතික්‍රියා කරවූ විට පිළිවෙලින් **D**, **E** සහ **F** යන සංයෝග ලබා දුනි. **E** සහ **F** පමණක් ප්‍රකාශ සමාවයවිකතාව පෙන්වයි. **B** සහ **C** වෙත වෙනම  $\text{CH}_3\text{CH}_2\text{CH}_2\text{MgBr}$  සමග ප්‍රතික්‍රියා කරවා, ඉන්පසු ජලවිච්ඡේදනය කළ විට පිළිවෙලින් **G** සහ **H** යන සංයෝග ලබා දුනි. **G** පමණක් ප්‍රකාශ සමාවයවිකතාව පෙන්වූම කරයි. **A**, **B**, **C**, **D**, **E**, **F**, **G** සහ **H** වල ව්‍යුහ පහත දී ඇති කොටු තුළ අඳින්න. (ත්‍රිමාන සමාවයවික ආකාර පෙන්වීම අවශ්‍ය නැත.)

<b>A</b>	<b>B</b>	<b>C</b>
<b>D</b>	<b>E</b>	<b>F</b>
<b>G</b>	<b>H</b>	

(ii) පහත සඳහන් ප්‍රතික්‍රියාවේ එලයේ ව්‍යුහය අඳින්න.

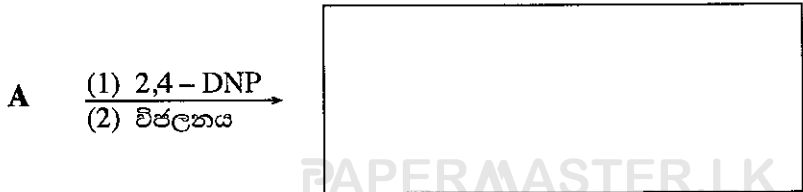

(ලකුණු 4.5 යි.)

(b) පහත දී ඇති එක් එක් ප්‍රතික්‍රියාවේ ප්‍රධාන කාබනික ඵලයෙහි ව්‍යුහය අඳින්න.



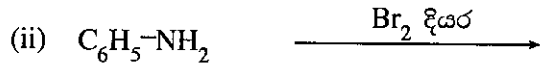



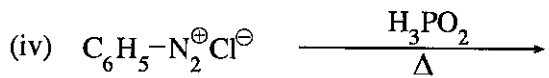

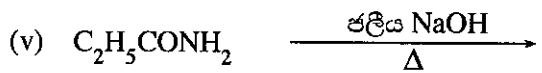

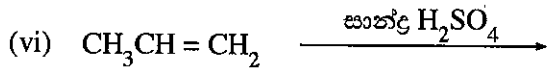

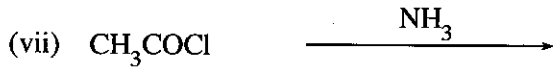

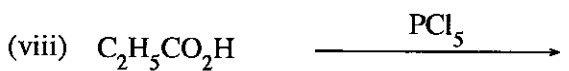



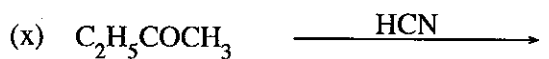



(ලකුණු 3.5 යි)

(c) ආලෝකය හමුවේ දී  $CH_4$  සමඟ  $Cl_2$  ප්‍රතික්‍රියාවේ එක් ඵලයක්  $CH_3Cl$  වේ.  $CH_3Cl$  සෑදෙන ආකාරය පෙන්වන ප්‍රතික්‍රියාවේ යන්ත්‍රණයේ පියවර ලියන්න. ඉලෙක්ට්‍රෝන සංක්‍රමණය වක්‍ර ඊතල/වක්‍ර අර්ධ ඊතල ( $\curvearrowright$ / $\curvearrowleft$ ) මගින් දක්වන්න.

ශ්‍රී ලංකා විභාග දෙපාර්තමේන්තුව ශ්‍රී ලංකා විභාග දෙපාර්තමේන්තුව ශ්‍රී ලංකා විභාග දෙපාර්තමේන්තුව ශ්‍රී ලංකා විභාග දෙපාර්තමේන්තුව ශ්‍රී ලංකා විභාග දෙපාර්තමේන්තුව  
 இலங்கைப் பரீட்சைத் திணைக்களம் இலங்கைப் பரීட்சைத் திணைக்களம் இலங்கைப் பரීட்சைத் திணைக்களம் இலங்கைப் பரීட்சைத் திணைக்களம் இலங்கைப் பரීட்சைத் திணைக்களம்  
 Department of Examinations, Sri Lanka Department of Examinations, Sri Lanka Department of Examinations, Sri Lanka Department of Examinations, Sri Lanka Department of Examinations, Sri Lanka  
 ශ්‍රී ලංකා විභාග දෙපාර්තමේන්තුව ශ්‍රී ලංකා විභාග දෙපාර්තමේන්තුව ශ්‍රී ලංකා විභාග දෙපාර්තමේන්තුව ශ්‍රී ලංකා විභාග දෙපාර්තමේන්තුව ශ්‍රී ලංකා විභාග දෙපාර්තමේන්තුව  
 இலங்கைப் பரීட்சைத் திணைக்களம் இலங்கைப் பரීட்சைத் திணைக்களம் இலங்கைப் பரීட்சைத் திணைக்களம் இலங்கைப் பரීட்சைத் திணைக்களம் இலங்கைப் பரීட்சைத் திணைக்களம்  
 Department of Examinations, Sri Lanka Department of Examinations, Sri Lanka Department of Examinations, Sri Lanka Department of Examinations, Sri Lanka Department of Examinations, Sri Lanka

**අධ්‍යයන පොදු සහතික පත්‍ර (උසස් පෙළ) විභාගය, 2018 අගෝස්තු**  
**கல்விப் பொதுத் தராதரப் பத்திர (உயர் தர)ப் பரீட்சை, 2018 ஓகஸ்ட்**  
**General Certificate of Education (Adv. Level) Examination, August 2018**

රසායන විද්‍යාව II  
 இரசாயனவியல் II  
 Chemistry II

02 S II

\* සාර්වත්‍ර වායු නියතය  $R = 8.314 \text{ J K}^{-1} \text{ mol}^{-1}$   
 \* ඇවගාඩරෝ නියතය  $N_A = 6.022 \times 10^{23} \text{ mol}^{-1}$

**B කොටස - රචනා**

ප්‍රශ්න දෙකකට පමණක් පිළිතුරු සපයන්න. (එක් එක් ප්‍රශ්නයට ලකුණු 15 බැගින් ලැබේ.)

5. (a) පහත සඳහන් ප්‍රතික්‍රියා සලකන්න.

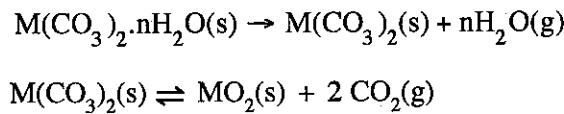

පරිමාව  $0.08314 \text{ m}^3$  වූ රේචනය කරන ලද දෘඪ බඳුනක  $M(\text{CO}_3)_2 \cdot n\text{H}_2\text{O}(\text{s})$  සුළු ප්‍රමාණයක් ( $0.10 \text{ mol}$ ) ඇත. බඳුනේ උෂ්ණත්වය  $400 \text{ K}$  දක්වා වැඩි කරන ලදී. මෙම උෂ්ණත්වයේ දී  $M(\text{CO}_3)_2$  ලෝහ කාබනේටය විශේෂ්චනය නොවන නමුත් ස්ඵටිකීකරණය වූ ජලය සම්පූර්ණයෙන් වාෂ්පීකරණය වේ. බඳුනෙහි පීඩනය  $1.60 \times 10^4 \text{ Pa}$  බව මැන ගන්නා ලදී. ඝන ද්‍රව්‍ය මගින් අයත් කරගන්නා පරිමාව නොසලකා හැරිය හැකි වේ.

$M(\text{CO}_3)_2 \cdot n\text{H}_2\text{O}(\text{s})$  සූත්‍රයෙහි ඇති 'n' හි අගය නිර්ණය කරන්න. (ලකුණු 2.0 යි.)

(b) ඉහත පද්ධතියෙහි උෂ්ණත්වය ඉන්පසු  $800 \text{ K}$  දක්වා වැඩි කරන ලදී. මෙවිට ඝන ලෝහ කාබනේටයෙන් යම් ප්‍රමාණයක් විශේෂ්චනය වී වායු කලාපය සමග සමතුලිතව ඇති බව නිරීක්ෂණය කරන ලදී. බඳුනෙහි පීඩනය  $4.20 \times 10^4 \text{ Pa}$  බව මැනගන්නා ලදී.

- (i)  $800 \text{ K}$  හි දී බඳුන තුළ ඇති ජලවාෂ්පයෙහි ආංශික පීඩනය ගණනය කරන්න.
- (ii)  $800 \text{ K}$  හි දී බඳුන තුළ ඇති  $\text{CO}_2$  හි ආංශික පීඩනය ගණනය කරන්න.
- (iii)  $M(\text{CO}_3)_2(\text{s})$  හි විශේෂ්චනයට අදාළ පීඩන සමතුලිතතා නියතය,  $K_p$  සඳහා ප්‍රකාශනයක් ලියන්න.  $800 \text{ K}$  හි දී  $K_p$  ගණනය කරන්න.
- (iv)  $800 \text{ K}$  හි දී ලෝහ කාබනේටයෙහි විශේෂ්චනය වූ මවුල ප්‍රතිශතය ගණනය කරන්න.
- (v) ඉහත තත්ත්ව යටතේ ලෝහ කාබනේටයෙහි විශේෂ්චනය සඳහා එන්තැල්පි වෙනස ( $\Delta H$ )  $40.0 \text{ kJ mol}^{-1}$  වේ. අනුරූප එන්ට්‍රොපි වෙනස ( $\Delta S$ ) ගණනය කරන්න.
- (vi)  $M(\text{CO}_3)_2(\text{s})$  හි විශේෂ්චන ප්‍රතික්‍රියාව ඉදිරි දිශාවට යොමු කිරීම සඳහා ක්‍රම දෙකක් යෝජනා කරන්න. (ලකුණු 6.5 යි.)

(c) කාප රසායනික වක්‍ර හා වගුවෙහි දී ඇති දත්ත ආධාරයෙන් පහත සඳහන් ප්‍රශ්නවලට පිළිතුරු සපයන්න.

විශේෂය	සම්මත උත්පාදන එන්තැල්පිය ( $\Delta H_f^\circ$ ) ( $\text{kJ mol}^{-1}$ )
M(s)	0.0
M(g)	800.0
$\text{O}_2(\text{g})$	0.0
O(g)	249.2
$\text{MO}_2(\text{g})$	-400.0

- (i)  $\text{MO}(\text{g}) + \frac{1}{2} \text{O}_2(\text{g}) \rightarrow \text{MO}_2(\text{g}) \Delta H^\circ = -50.0 \text{ kJ mol}^{-1}$  බව දී ඇත්නම්  $\text{MO}(\text{g})$  හි සම්මත උත්පාදන එන්තැල්පිය ගණනය කරන්න.
- (ii)  $\text{MO}(\text{g})$  හි M-O බන්ධන විඝටන එන්තැල්පිය ගණනය කරන්න.

(iii)  $MO_2(g)$  හි M—O බන්ධන විඝටන එන්තැල්පිය ගණනය කරන්න.

(iv) සම්මත තත්ව යටතේ දී හා  $2000\text{ K}$  හි දී  $MO_2(g) \rightarrow MO(g) + \frac{1}{2} O_2(g)$  ප්‍රතික්‍රියාව ස්වයංසිද්ධ වේ දැයි සුදුසු ගණනය කිරීමක් මගින් පුරෝකථනය කරන්න. මෙම ප්‍රතික්‍රියාවෙහි සම්මත එන්ට්‍රොපි වෙනස  $30.0\text{ JK}^{-1}\text{ mol}^{-1}$  වේ. (ලකුණු 6.5 යි.)

6. (a) අමිශ්‍ර ද්‍රව පද්ධතියක් සාදන ජලය (A) හා කාබනික ද්‍රාවකයක් (B) අතර, අයඩින් ( $I_2$ ) හි ව්‍යාප්ති සංගුණකය නිර්ණය කිරීම සඳහා පරීක්ෂණයක් සිදු කරන ලදී.  $I_2$  මවුල 'n' සංඛ්‍යාවක් අඩංගු B හි  $20.00\text{ cm}^3$  සමග A හි  $20.00\text{ cm}^3$  මිශ්‍ර කර කාමර උෂ්ණත්වයේ දී සමතුලිතතාවයට එළඹීමට ඉඩහරින ලදී.

A කලාපයෙන්  $5.00\text{ cm}^3$  නියැදියක් ඉවත් කර එය  $0.005\text{ mol dm}^{-3}$   $Na_2S_2O_3$  ද්‍රාවණයක් සමග අනුමාපනය කිරීමෙන් A කලාපයේ  $I_2$  සාන්ද්‍රණය නිර්ණය කරන ලදී. අන්ත ලක්ෂ්‍යය ලබා ගැනීමට අවශ්‍ය වූ  $Na_2S_2O_3$  පරිමාව  $22.00\text{ cm}^3$  විය. B කලාපයෙහි  $I_2$  සාන්ද්‍රණය  $0.040\text{ mol dm}^{-3}$  බව නිර්ණය කරන ලදී.

(i)  $Na_2S_2O_3$  හා  $I_2$  අතර ප්‍රතික්‍රියාව සඳහා තුලිත රසායනික සමීකරණය ලියන්න.

(ii) A කලාපයෙහි  $I_2$  සාන්ද්‍රණය ගණනය කරන්න.

(iii) ව්‍යාප්ති සංගුණකය  $K_D$  හි අගය ගණනය කරන්න.  $K_D = \frac{[I_2]_B}{[I_2]_A}$  වේ.

(iv) A හා B කලාප දෙකෙහි ඇති මුළු  $I_2$  මවුල ප්‍රමාණය ගණනය කරන්න.

(ලකුණු 4.5 යි.)

(b) A කලාපයට  $I^-$  අයන එකතු කර, ඉහත පරීක්ෂණය එම තත්ව යටතේ දී ම එනම් එම උෂ්ණත්වයේ දී හා එම  $I_2$  ප්‍රමාණය හා එම පරිමාවන් භාවිතයෙන් නැවත සිදු කරන ලදී. පද්ධතිය හොඳින් කළතා සමතුලිතතාවයට එළඹීමට ඉඩ හරින ලදී. A කලාපයෙහි  $5.00\text{ cm}^3$  නියැදියක ඇති  $I_2$  අනුමාපනය කිරීම සඳහා අවශ්‍ය වූ  $0.005\text{ mol dm}^{-3}$   $Na_2S_2O_3$  ද්‍රාවණ පරිමාව  $41.00\text{ cm}^3$  විය. මෙවිට B කලාපයෙහි  $I_2$  සාන්ද්‍රණය  $0.030\text{ mol dm}^{-3}$  බව නිර්ණය කරන ලදී.

(i) A හා B කලාප අතර  $I_2$  හි ව්‍යාප්තිය සඳහා ව්‍යාප්ති සංගුණකය පදනම් කර ගනිමින් A කලාපයෙහි  $5.00\text{ cm}^3$  හි කිබිය යුතු යැයි බලාපොරොත්තු වන  $I_2$  ප්‍රමාණය (මවුල) ගණනය කරන්න.

(ii) ඉහත අනුමාපනයේ දී  $Na_2S_2O_3$  සමග ප්‍රතික්‍රියා කරන ලද  $I_2$  ප්‍රමාණය (මවුල) ගණනය කරන්න.

(iii) ඉහත (b) (i) හා (b) (ii) කොටස් සඳහා ලබාගත් පිළිතුරු එකිනෙකින් වෙනස් වන්නේ මන්දැයි A කලාපයෙහි ඇති විවිධ අයඩින් විශේෂ සලකමින් පැහැදිලි කරන්න.

(ලකුණු 3.5 යි.)

(c) X හා Y යන ද්‍රව රලාලේ නියමය අනුගමනය කරන පරිපූර්ණ ද්‍රාවණයක් සාදයි.

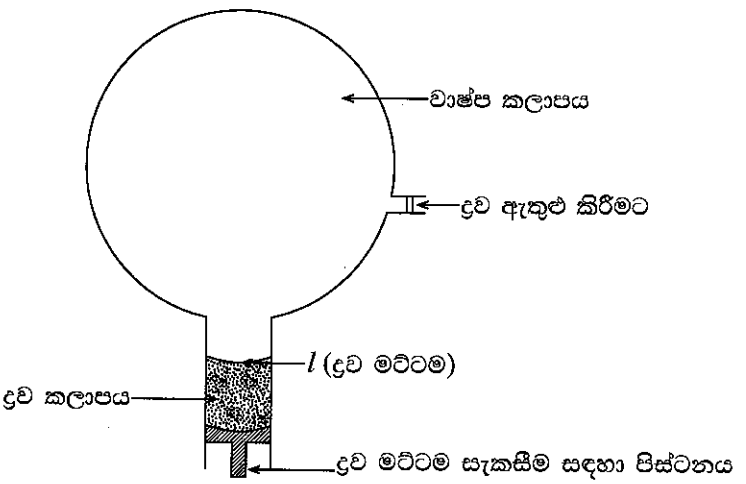

රූපයේ පෙන්වා ඇති පරිදි රේඛනය කරන ලද දෘඪ බඳුනකට මුලින් X ද්‍රවය පමණක් ඇතුළු කරන ලදී. ද්‍රව මට්ටම l හි පවත්වා ගනිමින් පද්ධතිය  $400\text{ K}$  හි දී සමතුලිතතාවයට එළඹීමට ඉඩ හරින ලදී. බඳුනෙහි පීඩනය  $3.00 \times 10^4\text{ Pa}$  ලෙස මැන ගන්නා ලදී. ද්‍රව මට්ටම l හි ඇති විට වාෂ්ප කලාපයේ පරිමාව  $4.157\text{ dm}^3$  විය.

ඉන් පසු Y ද්‍රවය බඳුන තුළට ඇතුළු කර X ද්‍රවය සමග මිශ්‍ර කර පද්ධතිය  $400\text{ K}$  හි දී සමතුලිතතාවයට එළඹීමට ඉඩ හරින ලදී. ද්‍රව මට්ටම l හි පවත්වා ගන්නා ලදී. ද්‍රව කලාපයෙහි X:Y මවුල අනුපාතය 1:3 බව සොයාගන්නා ලදී. බඳුනෙහි පීඩනය  $5.00 \times 10^4\text{ Pa}$  බව මැනගන්නා ලදී.

- (i) 400 K හි දී X හි සන්තෘප්ත වාෂ්ප පීඩනය කුමක් වේ ද?
- (ii) සමතුලිතතාවයේ දී ද්‍රව කලාපයේ X හා Y හි මවුල භාග ගණනය කරන්න.
- (iii) Y එකතු කළ පසු සමතුලිතතාවයේ දී X හි ආංශික පීඩනය ගණනය කරන්න.
- (iv) සමතුලිතතාවයේ දී Y හි ආංශික පීඩනය ගණනය කරන්න.
- (v) Y හි සන්තෘප්ත වාෂ්ප පීඩනය ගණනය කරන්න.
- (vi) වාෂ්ප කලාපයෙහි ඇති X හා Y හි ප්‍රමාණ (මවුලවලින්) ගණනය කරන්න.
- (vii) X හා Y ද්‍රව මිශ්‍රණයක් භාගික ආසවනයට භාජනය කළ විට භාගික ආසවන කුළුණින් කුමන සංයෝගය මුලින් ආසවනය වී පිට වේ දැයි සඳහන් කරන්න. ඔබගේ පිළිතුරට හේතුව/හේතු දක්වන්න.

(ලකුණු 7.0 යි.)

7. (a) ලැයිස්තුවේ දී ඇති රසායන ද්‍රව්‍ය පමණක් භාවිත කර ඔබ පහත සඳහන් පරිවර්තනය සිදු කරන්නේ කෙසේ දැයි පෙන්වන්න.

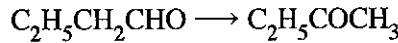

රසායන ද්‍රව්‍ය ලැයිස්තුව

ජලීය NaOH, HBr, මදාසාරීය KOH, NaBH<sub>4</sub>, H<sup>+</sup>/KMnO<sub>4</sub>

ඔබගේ පරිවර්තනය පියවර 7 කට වඩා වැඩි නොවිය යුතු ය.

(ලකුණු 6.0 යි.)

(b) පහත සඳහන් ප්‍රතික්‍රියා පටිපාටිය සම්පූර්ණ කිරීම සඳහා R<sub>1</sub>—R<sub>4</sub> සහ X<sub>1</sub>—X<sub>4</sub> සහ Y<sub>1</sub>, Y<sub>2</sub> හඳුනාගන්න.

$C_6H_5-CO-NH-C_6H_4-C \equiv C-CH_3$

(1) NaOH  
(2) H<sup>+</sup>

X<sub>1</sub>

R<sub>1</sub>

X<sub>2</sub>

R<sub>2</sub>

X<sub>3</sub>

R<sub>3</sub>

X<sub>4</sub>

Y<sub>1</sub>

R<sub>4</sub>

Y<sub>2</sub>

$Cl-C_6H_4-CH=N-C_6H_4-CH=CHCH_3$

(c) (i) පහත සඳහන් ප්‍රතික්‍රියාවේ යන්ත්‍රණය දෙන්න.

(ලකුණු 6.0 යි.)

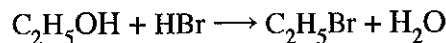

(ii) ඉහත සඳහන් ප්‍රතික්‍රියාව න්‍යෂ්ටිකාමී (nucleophilic) ආදේශ ප්‍රතික්‍රියාවක් ද නැතහොත් ඉලෙක්ට්‍රෝනකාමී (electrophilic) ආදේශ ප්‍රතික්‍රියාවක් ද යන්න සඳහන් කරන්න. අදාළ පරිදි නියුක්ලියෝෆයිලය හෝ ඉලෙක්ට්‍රෝෆයිලය හඳුනාගන්න.

(iii) පිනෝල් (C<sub>6</sub>H<sub>5</sub>OH) සහ එතනෝල් (C<sub>2</sub>H<sub>5</sub>OH) යන සංයෝග දෙක අතරින් වඩා ආම්ලික වන්නේ කුමක් දැයි හේතු දක්වමින් සඳහන් කරන්න.

(ලකුණු 3.0 යි.)

**C කොටස - රචනා**

ප්‍රශ්න දෙකකට පමණක් පිළිතුරු සපයන්න. (එක් එක් ප්‍රශ්නයට ලකුණු 15 බැගින් ලැබේ.)

8. (a) P නම් ජලීය ද්‍රාවණයක කැටායන දෙකක් හා ඇනායන දෙකක් අඩංගු වේ. මෙම කැටායන හා ඇනායන හඳුනාගැනීම සඳහා පහත සඳහන් පරීක්ෂණ සිදු කරන ලදී.

කැටායන

	පරීක්ෂණය	නිරීක්ෂණය
①	තනුක HCl මගින් P ආම්ලිකාක කර ද්‍රාවණය තුළින් H <sub>2</sub> S මුදුලනය කරන ලදී.	පැහැදිලි ද්‍රාවණයක් ලැබුණි.
②	H <sub>2</sub> S සියල්ල ම ඉවත් වන තුරු ඉහත ද්‍රාවණය නටවන ලදී. සාන්ද්‍ර HNO <sub>3</sub> බිංදු කිහිපයක් එකතු කර ද්‍රාවණය තවදුරටත් රත් කරන ලදී. ලැබුණු ද්‍රාවණය සිසිල් කර, NH <sub>4</sub> Cl/NH <sub>4</sub> OH එකතු කරන ලදී.	දුඹුරු පැහැති අවක්ෂේපයක් (Q) සෑදුණි.
③	Q පෙරා ඉවත් කර පෙරනය තුළින් H <sub>2</sub> S මුදුලනය කරන ලදී.	ලා-රෝස පැහැති අවක්ෂේපයක් (R) සෑදුණි.
④	R පෙරා ඉවත් කර H <sub>2</sub> S සියල්ල ම ඉවත් වන තුරු පෙරනය නටවන ලදී. ද්‍රාවණයට (NH <sub>4</sub> ) <sub>2</sub> CO <sub>3</sub> එකතු කරන ලදී.	පැහැදිලි ද්‍රාවණයක් ලැබුණි.
⑤	P හි අලුත් කොටසකට තනුක NaOH එකතු කරන ලදී.	කැත-කොළ පැහැති අවක්ෂේපයක් සහ සුදු අවක්ෂේපයක් සෑදුණි.

Q හා R අවක්ෂේප සඳහා පරීක්ෂණ:

	පරීක්ෂණය	නිරීක්ෂණය
⑥	තනුක HNO <sub>3</sub> හි Q ද්‍රවණය කර, සැලිසිලික් අම්ල ද්‍රාවණයක් එක් කරන ලදී.	ලා-දම් පැහැති ද්‍රාවණයක් ලැබුණි.
⑦	තනුක අම්ලයක R ද්‍රවණය කර, ද්‍රාවණයට තනුක NaOH එක් කරන ලදී.	සුදු පැහැති අවක්ෂේපයක් සෑදුණි. කල් තැබීමේ දී එය දුඹුරු පැහැයට හැරුණි.

ඇනායන

	පරීක්ෂණය	නිරීක්ෂණය
⑧	I BaCl <sub>2</sub> ද්‍රාවණයක් P වලට එකතු කරන ලදී.	සුදු අවක්ෂේපයක් සෑදුණි.
	II සුදු අවක්ෂේපය පෙරා වෙන් කර අවක්ෂේපයට තනුක HCl එක් කරන ලදී.	සුදු අවක්ෂේපය ද්‍රවණය නොවුණි.
⑨	⑧ II හි පෙරනයෙන් කොටසකට Cl <sub>2</sub> දියරය හා ක්ලෝරෝෆෝම් එකතු කර මිශ්‍රණය හොඳින් සොලවන ලදී.	ක්ලෝරෝෆෝම් ස්තරය කහ-දුඹුරු පැහැයට හැරුණි.

(i) P ද්‍රාවණයෙහි ඇති කැටායන දෙක හා ඇනායන දෙක හඳුනාගන්න. (හේතු අවශ්‍ය නැත.)

(ii) Q හා R අවක්ෂේපවල රසායනික සූත්‍ර ලියන්න.

(iii) පහත සඳහන් දේවල් සඳහා හේතු දෙන්න:

I. කැටායන සඳහා ② පරීක්ෂණයේ දී H<sub>2</sub>S ඉවත් කිරීම

II. කැටායන සඳහා ② පරීක්ෂණයේ දී සාන්ද්‍ර HNO<sub>3</sub> සමඟ රත් කිරීම

(ලකුණු 7.5 යි.)

(b) ලෙඩ, කොපර් හා නිෂ්ක්‍රීය ද්‍රව්‍යයක් X නියැදියෙහි අඩංගු වේ. X හි ඇති ලෙඩ හා කොපර් විශ්ලේෂණය කිරීම සඳහා පහත ක්‍රියාවලිය සිදු කරන ලදී.

**ක්‍රියාවලිය**

X හි 0.285 g ස්කන්ධයක් තනුක HNO<sub>3</sub> මඳක් වැඩි ප්‍රමාණයක ද්‍රවණය කරන ලදී. පැහැදිලි ද්‍රාවණයක් ලැබුණි. ලැබුණු පැහැදිලි ද්‍රාවණයට NaCl ද්‍රාවණයක් එක් කරන ලදී. සුදු අවක්ෂේපයක් (Y) සෑදුණි. අවක්ෂේපය පෙරා වෙන් කර අවක්ෂේපය (Y) හා පෙරනය (Z) වෙන් වෙන්ම විශ්ලේෂණය කරන ලදී.

**අවක්ෂේපය (Y)**

අවක්ෂේපය උණු ජලයෙහි ද්‍රවණය කරන ලදී. K<sub>2</sub>CrO<sub>4</sub> ද්‍රාවණයකින් වැඩිපුර එක් කරන ලදී. කහ පැහැති අවක්ෂේපයක් සෑදුණි. අවක්ෂේපය පෙරා වෙන් කර තනුක HNO<sub>3</sub> හි ද්‍රවණය කරන ලදී. තැඹිලි පැහැති ද්‍රාවණයක් ලැබුණි. මෙම ද්‍රාවණයට වැඩිපුර KI එක් කර, පිටවූ I<sub>2</sub>, දර්ශකය ලෙස පිෂ්ටය යොදා, 0.100 mol dm<sup>-3</sup> Na<sub>2</sub>S<sub>2</sub>O<sub>3</sub> සමග අනුමාපනය කරන ලදී. අන්ත ලක්ෂ්‍යය ලැබීම සඳහා අවශ්‍ය වූ Na<sub>2</sub>S<sub>2</sub>O<sub>3</sub> පරිමාව 27.00 cm<sup>3</sup> විය. (අනුමාපනයට NO<sub>3</sub><sup>-</sup> අයන බාධා නොකරන බව උපකල්පනය කරන්න.)

**පෙරනය (Z)**

පෙරනය උදාසීන කර එයට වැඩිපුර KI එක් කරන ලදී. පිටවූ I<sub>2</sub>, දර්ශකය ලෙස පිෂ්ටය යොදා, 0.100 mol dm<sup>-3</sup> Na<sub>2</sub>S<sub>2</sub>O<sub>3</sub> සමග අනුමාපනය කරන ලදී. අන්ත ලක්ෂ්‍යය ලැබීම සඳහා අවශ්‍ය වූ Na<sub>2</sub>S<sub>2</sub>O<sub>3</sub> පරිමාව 15.00 cm<sup>3</sup> විය.

(සැ.යු.: නිෂ්ක්‍රීය ද්‍රව්‍යය තනුක HNO<sub>3</sub> හි ද්‍රවණය වේ යැයි හා එය පරීක්ෂණයට බාධා නොවේ යැයි උපකල්පනය කරන්න.)

- (i) X හි අඩංගු ලෙඩ හා කොපර් ස්කන්ධ ප්‍රතිශත ගණනය කරන්න. අදාළ අවස්ථාවන් හි තුලිත රසායනික සමීකරණ ලියන්න.
- (ii) Y අවක්ෂේපය විශ්ලේෂණයේ දී කරන අනුමාපනයෙහි අන්ත ලක්ෂ්‍යයේ දී ලැබෙන වර්ණ විපර්යාසය කුමක් ද? (Cu = 63.5, Pb = 207)

(ලකුණු 7.5 යි.)

9. (a) පහත සඳහන් ප්‍රශ්න පරිසරය සහ ඊට අදාළ ගැටලු මත පදනම් වේ.

- (i) ගෝලීය උණුසුම්කරණයට දායක වන හරිතාගාර වායු තුනක් හඳුනාගන්න. ගෝලීය උණුසුම්කරණය නිසා ඇති වන ප්‍රතිවිපාක දෙකක් සඳහන් කරන්න.
- (ii) ගල් අඟුරු බලාගාර නිසා ඇති වන ගෝලීය පාරිසරික ගැටලු හොඳින් ප්‍රකට වී ඇත. ගංගා සහ ජලාශ වල සමහර ජල තත්ත්ව පරාමිතියන් වෙනස් වීම සඳහා සැලකිය යුතු ලෙස දායක වන එවැනි එක් ගැටලුවක් හඳුනාගන්න.
- (iii) ඉහත (ii) හි හඳුනාගන්නා ලද පාරිසරික ගැටලුව සඳහා හේතු වන රසායනික විශේෂය නම් කරන්න. මෙම ගැටලුව නිසා බලපෑමට ලක් විය හැකි ජල තත්ත්ව පරාමිතියන් තුනක් සඳහන් කරන්න.
- (iv) වායුගෝලයේ ඕසෝන් මට්ටම වෙනස් කරන (වැඩි කරන හෝ අඩු කරන) පාරිසරික ගැටලු දෙකක් හඳුනාගෙන මෙම වෙනස් වීම් සිදුවන්නේ කෙසේ දැයි තුලිත රසායනික සමීකරණ ආධාරයෙන් කෙටියෙන් පැහැදිලි කරන්න.
- (v) I. “උත්ප්‍රේරක පරිවර්තක (catalytic converters) මගින් වාහන පිටාර වායුවෙහි ඇති අහිතකර වායු බහුතරයක්, සාපේක්ෂව අහිතකර බවින් අඩු වායු බවට පරිවර්තනය කරනු ලැබේ.” මෙම ප්‍රකාශය කෙටියෙන් පැහැදිලි කරන්න.  
 II. උත්ප්‍රේරක පරිවර්තකයක් මගින් අහිතකර බවින් අඩු වායුවක් බවට පරිවර්තනය නොවන අහිතකර වායුව (CO<sub>2</sub> හැර) නම් කරන්න. මෙම අහිතකර වායුව වාහන එන්ජිම තුළ නිපදවෙන්නේ කෙසේ දැයි කෙටියෙන් සඳහන් කරන්න.

(ලකුණු 7.5 යි.)

(b)  $P_1$  හා  $P_2$  යන වැදගත් සංයෝග දෙකක් හා ඒවායින් ව්‍යුත්පන්න කරනු ලබන  $P_3$ ,  $P_4$  හා  $P_5$  යන කවත් වැදගත් සංයෝග තුනක් නිපදවන අයුරු පහත දී ඇති ගැලීම් සටහනෙහි දැක්වේ.  $Na_2CO_3$  නිෂ්පාදනයේ දී  $P_1$  අමුද්‍රව්‍යයක් ලෙස භාවිත වේ.  $P_1$  හා  $P_2$  අතර ප්‍රතික්‍රියාවෙන්  $P_3$  නිෂ්පාදනය කළ හැක.  $P_3$  පොහොරක් ලෙස හා ස්ඵෝටකයක් ලෙස භාවිත වේ. බහුල වශයෙන් භාවිත වන පොහොරක් වන  $P_4$  නිෂ්පාදනයේ දී ද  $P_1$  භාවිත වේ. වැදගත් තාපස්ථාපන බහු අවයවකයක් වන  $P_5$  සංශ්ලේෂණයේ දී  $P_4$  භාවිත වේ.

- M** නිෂ්පාදන ක්‍රියාවලිය
- PC** අමුද්‍රව්‍ය ලබා ගැනීම සඳහා භෞතික/රසායනික ක්‍රියාවලිය
- R** අමුද්‍රව්‍ය
- P** ඵලය
- S** අමුද්‍රව්‍ය සඳහා ප්‍රභවය
- X** ප්‍රතික්‍රියා නොකළ අමුද්‍රව්‍යය (අමුද්‍රව්‍ය)/ භෞතික හා/හෝ රසායනික ක්‍රියාවලියේ දී වායුගෝලයට මුදාහැරෙන ද්‍රව්‍ය

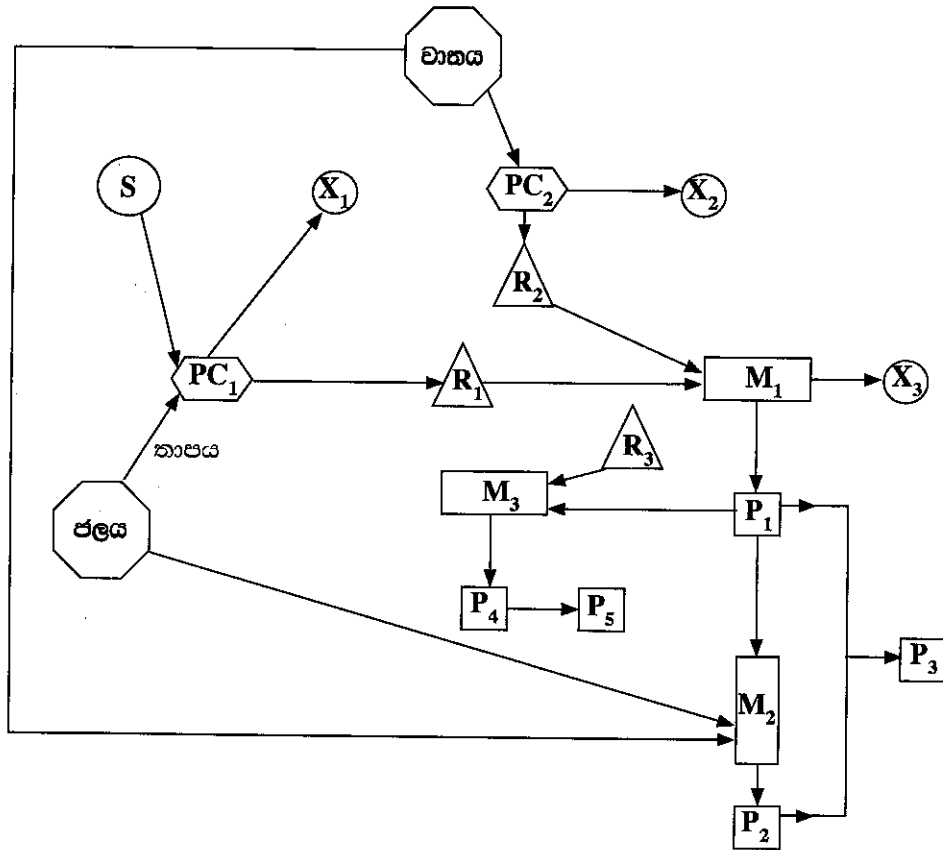

- ඉහත ගැලීම් සටහන පදනම් කරගනිමින් පහත ප්‍රශ්නවලට පිළිතුරු සපයන්න.
- (i)  $P_1$ ,  $P_2$ ,  $P_3$ ,  $P_4$  හා  $P_5$  හඳුනාගන්න.
  - (ii)  $R_1$ ,  $R_2$  හා  $R_3$  හඳුනාගන්න.
  - (iii)  $X_1$ ,  $X_2$  හා  $X_3$  හඳුනාගන්න.
  - (iv)  $S$  හඳුනාගන්න.
  - (v) අදාළ අවස්ථාවලදී කුලීන රසායනික සම්කරණ දෙමින්  $PC_1$  හා  $PC_2$  හි සිදු වන කියාවලි කෙටියෙන් සඳහන් කරන්න.
  - (vi)  $M_1$ ,  $M_2$  හා  $M_3$  නිෂ්පාදන ක්‍රියාවලි හඳුනාගන්න. (උදා: ස්පර්ශ ක්‍රමය හෝ  $H_2SO_4$  නිෂ්පාදනය.)
  - (vii)  $M_1$ ,  $M_2$  හා  $M_3$  හි සිදු වන ප්‍රතික්‍රියා සඳහා කුලීන රසායනික සම්කරණ සුදුසු තත්ත්ව සමග දෙන්න.
  - (viii) I.  $P_1$  හා  $P_2$  යන එක් එක් සංයෝගය සඳහා ඉහත සඳහන් කර නොමැති එක් ප්‍රයෝජනයක් බැගින් දෙන්න.  
 II. අමුද්‍රව්‍යයක් ලෙස භාවිත කිරීම හැර,  $P_1$  නිෂ්පාදන ක්‍රියාවලියෙහි  $R_1$  හි එක් ප්‍රයෝජනයක් දෙන්න.

10.(a) A හා B යනු අෂ්ටකලීය ජ්‍යාමිතියක් ඇති සංකීර්ණ අයන (එනම්, ලෝහ අයනය හා එයට සංගත වී ඇති ලීගන්) වේ. ඒවාට එකම පරමාණුක සංයුතිය වන  $MnC_5H_3N_6$  ඇත. එක් එක් සංකීර්ණ අයනයෙහි ලීගන් වර්ග දෙකක් ලෝහ අයනයට සංගත වී ඇත. A අඩංගු ජලීය ද්‍රාවණයක් පොටෑසියම් ලවණයක් සමග පිරියම් කළ විට C සංගත සංයෝගය සෑදෙයි. ජලීය ද්‍රාවණයේ දී C මගින් අයන හතරක් ලැබේ. B අඩංගු ජලීය ද්‍රාවණයක් පොටෑසියම් ලවණයක් සමග පිරියම් කළ විට D සංගත සංයෝගය සෑදෙයි. ජලීය ද්‍රාවණයේ දී D මගින් අයන තුනක් ලැබේ. C හා D දෙකටම අෂ්ටකලීය ජ්‍යාමිතියක් ඇත.

(සැ.යු.: පොටෑසියම් ලවණය සමග පිරියම් කළ විට A හා B හි ඇති මැන්ගනීස් හි ඔක්සිකරණ අවස්ථා වෙනස් නොවේ.)

- (i) A හා B හි මැන්ගනීස්වලට සංගත වී ඇති ලීගන් හඳුනාගන්න.
- (ii) A, B, C හා D හි ව්‍යුහ දෙන්න.
- (iii) A හා B හි මැන්ගනීස් අයනයන්හි ඉලෙක්ට්‍රෝනික වින්‍යාසයන් ලියන්න.
- (iv) C හා D හි IUPAC නම් ලියන්න.

(ලකුණු 7.5 යි.)

- (b) (i) I.  $Ag(s) | AgCl(s) | Cl^-(aq)$  ඉලෙක්ට්‍රෝඩයට අදාළ ඔක්සිහරණ අර්ධ ප්‍රතික්‍රියාව ලියන්න.  
 II.  $Ag(s) | AgCl(s) | Cl^-(aq)$  හි ඉලෙක්ට්‍රෝඩ විභවය ද්‍රාවණයෙහි  $Ag^+$  සාන්ද්‍රණය මත රඳාපවතින්නේ දැයි සඳහන් කරන්න. ඔබගේ පිළිතුර පැහැදිලි කරන්න.

(ii) පහත ප්‍රතික්‍රියාව සලකන්න.

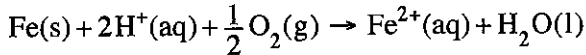

- I. ඉහත ප්‍රතික්‍රියාවට අදාළ ඔක්සිකරණ හා ඔක්සිහරණ අර්ධ ප්‍රතික්‍රියා ලියන්න.
- II. ඉහත ප්‍රතික්‍රියාව විද්‍යුත් රසායනික කෝෂයක කෝෂ ප්‍රතික්‍රියාව බව දී ඇත් නම් එම කෝෂයෙහි සම්මත විද්‍යුත් ශාමක බලය නිර්ණය කරන්න.

$$E^\circ_{Fe^{2+}(aq)/Fe(s)} = -0.44V \quad E^\circ_{H^+(aq)/O_2(g)/H_2O(l)} = 1.23V$$

(iii) රූපයේ දැක්වෙන පරිදි  $0.10 \text{ mol dm}^{-3} CaBr_2$  ජලීය ද්‍රාවණයක  $100.00 \text{ cm}^3$  තුළින්  $100 \text{ mA}$  වූ නියත ධාරාවක් යවන ලදී. පද්ධතියේ උෂ්ණත්වය  $25^\circ C$  හි පවත්වා ගන්නා ලදී.

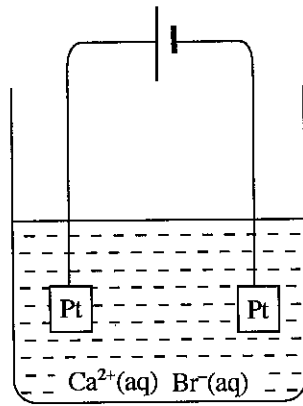

- I. ඉලෙක්ට්‍රෝඩවල සිදු වන ඔක්සිකරණ සහ ඔක්සිහරණ ප්‍රතික්‍රියා ලියන්න.
- II.  $Ca(OH)_2(s)$  අවක්ෂේප වීම ආරම්භ වීමට ගත වන කාලය ගණනය කරන්න.  
 $25^\circ C$  හි දී  $Ca(OH)_2$  හි ද්‍රාව්‍යතා ගුණිතය  $1.0 \times 10^{-5} \text{ mol}^3 \text{ dm}^{-9}$  වේ. ජලයෙහි අයනීකරණය නොසලකා හරින්න. ජලීය කලාපයෙහි පරිමාව නියතව පවතින බව උපකල්පනය කරන්න.

(ලකුණු 7.5 යි.)

\*\*\*

ආවර්තිතා වගුව

1	1																	2
	H																	He
2	3	4											5	6	7	8	9	10
	Li	Be											B	C	N	O	F	Ne
3	11	12											13	14	15	16	17	18
	Na	Mg											Al	Si	P	S	Cl	Ar
4	19	20	21	22	23	24	25	26	27	28	29	30	31	32	33	34	35	36
	K	Ca	Sc	Ti	V	Cr	Mn	Fe	Co	Ni	Cu	Zn	Ga	Ge	As	Se	Br	Kr
5	37	38	39	40	41	42	43	44	45	46	47	48	49	50	51	52	53	54
	Rb	Sr	Y	Zr	Nb	Mo	Tc	Ru	Rh	Pd	Ag	Cd	In	Sn	Sb	Te	I	Xe
6	55	56	La-	72	73	74	75	76	77	78	79	80	81	82	83	84	85	86
	Cs	Ba	Lu	Hf	Ta	W	Re	Os	Ir	Pt	Au	Hg	Tl	Pb	Bi	Po	At	Rn
7	87	88	Ac-	104	105	106	107	108	109	110	111	112	113					
	Fr	Ra	Lr	Rf	Db	Sg	Bh	Hs	Mt	Uun	Uuu	Uub	Uut	...				

57	58	59	60	61	62	63	64	65	66	67	68	69	70	71
La	Ce	Pr	Nd	Pm	Sm	Eu	Gd	Tb	Dy	Ho	Er	Tm	Yb	Lu
89	90	91	92	93	94	95	96	97	98	99	100	101	102	103
Ac	Th	Pa	U	Np	Pu	Am	Cm	Bk	Cf	Es	Fm	Md	No	Lr